

HK7644031B

DA INDUKTIONSKOGESEKTION
FI INDUKTIOTASO
NO INDUKSJONSKOKETOPP
SV INDUKTIONSHÄLL

BRUGSANVISNING
KÄYTTÖOHJE
BRUKSANVISNING
BRUKSANVISNING

2
18
34
50

FOR PERFEKTE RESULTATER

Tak fordi du valgte dette produkt fra AEG. Vi har skabt det, så du kan nyde en ulastelig funktionsevne i mange år med nyskabende teknologi, der gør livet lettere – funktioner, som du ikke finder i almindelige apparater. Brug et par minutter på at læse mere – så du kan få det bedste ud af det.

TILBEHØR OG FORBRUGSVARER

I AEG's webbutik kan du finde alt, hvad du har brug for, til at holde alle dine AEG-apparater flotte og perfekt fungerende. Sammen med et stort udvalg af tilbehør, der er designet og udviklet til de høje kvalitetsstandarder, du ville forvente – fra specialkøgegrej og bestikkurve til flaskeholdere og fine vaskeposer ...



Besøg webbutikken på
www.aeg.com/shop

INDHOLD

- 4 Om sikkerhed
- 5 Installationsvejledning
- 8 Produktbeskrivelse
- 9 Betjeningsvejledning
- 13 Nyttige oplysninger og råd
- 15 Vedligeholdelse og rengøring
- 16 Hvis noget går galt
- 17 Miljøhensyn

Der er anvendt følgende symboler i denne brugervejledning:



Vigtige oplysninger om din egen sikkerhed, samt oplysninger om, hvordan du undgår skader på apparatet.



Generelle oplysninger og tips



Miljøoplysninger

Ret til ændringer uden varsel forbeholdes.



OM SIKKERHED



Læs brugsanvisningen grundigt igennem, før apparatet installeres for at forebygge ulykker og sikre, at det bruges korrekt. Opbevar altid brugsanvisningen sammen med apparatet, og så hvis du flytter eller sælger det. Alle, der bruger apparatet, skal være fuldstændig fortrolige med dets betjenings- og sikkerhedsfunktioner.

Sikkerhed for børn og andre udsatte personer



ADVARSEL

Lad ikke personer, herunder børn, med nedsat fysisk mobilitet, nedsatte mentale evner eller manglende erfaring og viden betjene apparatet. De skal være under opsyn af en person, der har ansvaret for deres sikkerhed, eller instrueres i at bruge apparatet.

- Opbevar al emballage utilgængeligt for børn. Der er fare for kvælning eller personskade.
- Hold børn på afstand af apparatet under og efter brug, indtil det er kølet af.



ADVARSEL

Slå børnesikringen til for at hindre, at små børn og dyr kan tænde for apparatet ved et uheld.

Sikkerhed under brug

- Fjern al emballage, mærkater og folie fra apparatet, før det tages i brug.
- Sæt kogezoneerne på "sluk", når de ikke er i brug.
- Risiko for forbrænding! Læg ikke genstande i metal som f. eks. bestik eller grydelåg på den plade, du tilbereder på. De kan blive varme.
- Personer med indopereret pacemaker skal holde overkroppen mindst 30 cm fra tændte induktionskogezoneer.



ADVARSEL

Brandfare! For varm olie eller fedt kan antændes meget hurtigt.

Korrekt brug

- Hold altid øje med apparatet under brug.
- Dette apparat er kun til husholdningsbrug!
- Brug ikke apparatet som arbejds- eller frasætningsplads.
- Læg eller opbevar ikke meget brandfarlige væsker og materialer, eller genstande, der kan smelte (af plastik eller aluminium) på eller ved apparatet.
- Vær forsigtig, når du tilslutter apparatet i en stikkontakt i nærheden. Lad ikke ledninger røre apparatet eller varmt kogegrej. Ledningerne må ikke være viklet sammen.

Sådan undgås skader på apparatet.

- Overfladen kan tage skade, hvis der falder kogegrej eller andre ting ned på glasset.
- Kogegrej i støbejern, støbealuminium eller med ødelagte bunde kan ridse glasset. Flyt dem ikke rundt på overfladen.
- Lad ikke kogegrej koge tørt. Det kan beskadige kogegrejet og glasset.

- Tænd aldrig for en kogezone, hvis den er tom, eller der står en tom gryde eller pande på den.
- Kom ikke aluminiumsfolie på apparatet.
- Sørg for, at luftpassagen på 5 mm mellem bordpladen og køkkenelementets front nedeunder er fri.





ADVARSEL

Hvis pladen får en revne, skal du tage stikket ud af kontakten for at forebygge elektrisk stød.

INSTALLATIONSVEJLEDNING



Før installationen bedes du notere serienummeret (Ser. Nr.), der er angivet på typeskiltet. Typeskiltet sidder på apparatets underste kabinet.

Modell HK7644031B	Prod.Nr. 949 595 192 00
Typ 58 GDD D4 AU	220-240 V 50-60 Hz Induction 7,4
Made in Germany	Ser.Nr. 7,4 kW
AEG	CE  

Oplysninger om sikkerhed



ADVARSEL

Læs dette!

- Kontrollér, at apparatet ikke har fået skader under transporten. Tilslut ikke et beskadiget apparat. Kontakt om nødvendigt forhandleren.
- Apparatet må kun installeres, tilsluttes eller repareres af en autoriseret servicetekniker. Brug kun originale reservedele.
- Brug først indbygningsapparaterne, når de er monteret i passende indbygningsenheder og bordplader, der opfylder kravene.
- Forsøg ikke at ændre produktet eller dets specifikationer. Risiko for skader på mennesker og apparat.
- Overhold altid nøje de love, bestemmelser, retningslinjer og normer (regler om sikkerhed, korrekt bortskaffelse, elsikkerhed osv.), der gælder i bruglandet!
- Mindsteafstandene til andre apparater skal overholdes!
- Indbyg beskyttelse mod stød. F.eks. skal du montere en isolerende plade direkte under apparatet, hvis der er en skuffesektion nedeunder!
- Beskyt snitfladerne i bordpladen mod fugt med en passende fugemasse!
- Forsegl mellemrummet, i siden, mellem apparat og bordplade helt med en egnet fugemasse!
- Beskyt apparatets bund mod damp og fugt, f.eks. fra opvaskemaskine eller ovn!
- Installér ikke apparatet ved siden af en dør eller under et vindue! Ellers kan varmt koge-grej blive revet på gulvet, når døre eller vinduer åbnes.



ADVARSEL

Risiko for skader ved elektrisk stød. Følg nøje vejledningen for tilslutning til lysnet

- Der er spænding på nettilslutningsklemmen.
- Tilslutningsklemmen til lysnettet skal gøres spændingsfri.
- Stødbeskyttelse skal sikres ved at udføre indbygningen fagmæssigt korrekt.
- Løse og uprofessionelt udførte stikforbindelser kan medføre, at klemmen bliver overop-
hedet.
- Klemmeforbindelserne skal monteres af en autoriseret servicetekniker..
- Kablet skal forsynes med trækaflastning.
- Ved 1-faset eller 2-faset tilslutning skal anvendes det korrekte tilslutningskabel, type
H05BB-F Tmax 90°C (eller højere).
- Udskift et defekt netkabel med et specialkabel (type H05BB-F Tmax 90°C eller højere).
Kontakt altid Electrolux Service A/S.

Apparatets installation skal udføres med en afbryder med mindst 3 mm brydeafstand, så forbindelsen til lysnettet kan afbrydes på alle poler.

Brug korrekte isoleringsanordninger: Gruppeafbrydere, sikringer (sikringer med skruegevind skal tages ud af fatningen), fejlstrømsrelæer og kontaktorer.

Sætte pakning på falsen

- Rengør kanten langs bordpladen
- Klæb forsejlingsnoren der findes på den øvre overflade af falsen langs kanterne af den
udskårne sektion.
- Skær pakningen i fire stykker, svarende til falsens længde på hver side
- I enderne skal de fire stykker pakning skæres i smig, svarende til falsens hjørner Paknin-
gens ender må ikke lappe ind over hinanden
- Klæb pakningen glat ind i hjørnerne af falsen. Sørg for at der ikke kan komme silikonefu-
gemasse ind under glaskeramikken, når der fuges.
- Forlæng ikke strimlerne.

Indbygning

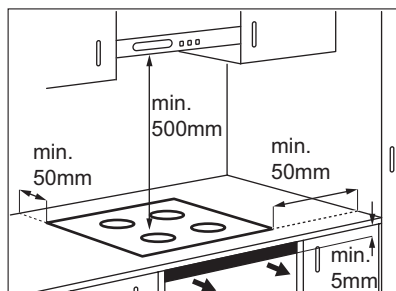
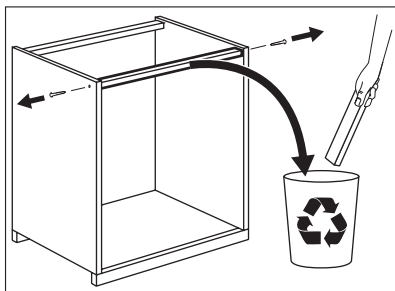

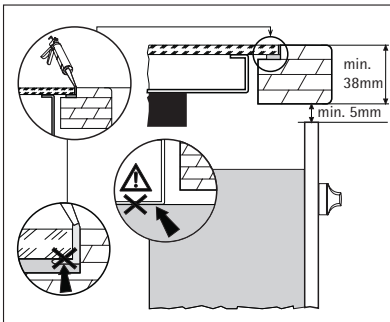
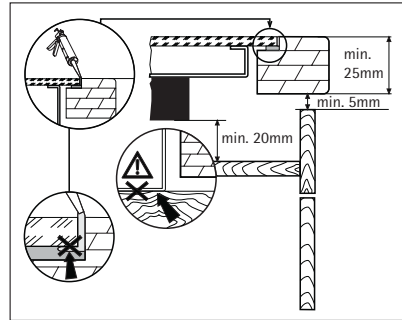
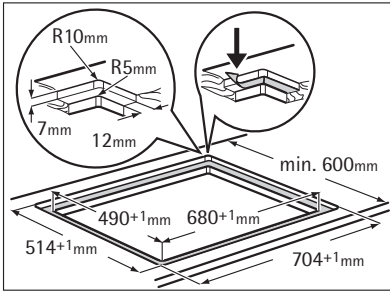

Hvis du bruger en beskyttelsesboks (ekstra tilbehør¹⁾), er det ikke nødvendigt at have en luftgennemstrømningsplads fortil på 5 mm og beskyttelsespladen direkte under apparatet. Du kan ikke bruge beskyttelsesboksen, hvis du installerer apparatet oven over en ovn.

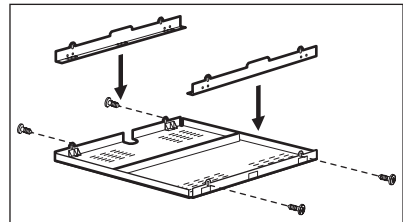

1) Beskyttelsesboksen fås muligvis ikke i visse lande. Kontakt din lokale forhandler.

PRODUKTBESKRIVELSE

Kogesektionens layout

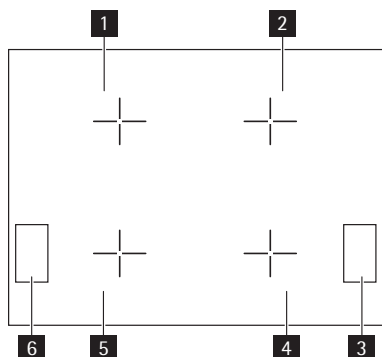

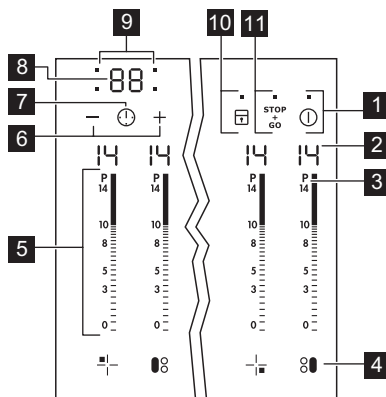

- 1** Induktionskogezone, 2300 W med boosterfunktion, 3200 W
- 2** Induktionskogezone, 2300 W med boosterfunktion, 3200 W
- 3** Kontrolpanel
- 4** Induktionskogezone, 2300 W med boosterfunktion, 3200 W
- 5** Induktionskogezone, 2300 W med boosterfunktion, 3200 W
- 6** Kontrolpanel

Oversigt over betjeningspanelet



Brug sensorfelterne til at betjene apparatet. Display, kontrollamper og signaler viser de funktioner, der er i brug.

	sensorfelt	funktion
1	①	Tænder/slukker for apparatet.
2	Indikator for varmetrin	Viser varmetrinnet.
3	P	Aktiverer boosterfunktionen.
4	⊕	Aktiverer brofunktionen.
5	Skala på betjeningspanel	Indstiller varmetrinnet.
6	+ / -	Øger eller mindsker tiden.
7	⌚	Indstiller kogezone.

	sensorfelt	funktion
8	Timerdisplay	Viser tiden i minutter.
9	Timer-kontrollamper for kogezone	Viser den kogezone, der er tidsindstillet.
10		Låser/låser op for betjeningspanelet.
11		Tænder/slukker for STOP+GO-funktionen.

Display for varmetrin

Visning	Forløb
	Kogezonen er slukket.
	Kogezonen er tændt.
	^{STOP} _{GO} -funktionen er tændt.
	Opkogningsautomatikken er tændt.
	Boosterfunktionen er tændt.
	Der er en funktionsfejl.
	OptiHeat Control (3-trins restvarmeindikator): Tilbereder stadig/holdes varm/restvarme.
	Lås/Børnesikringen er slået til.
	Uegnet eller for lille kogegej, eller der står ingen gryde/pande på kogezonen.
	Den automatiske slukning er aktiveret.

OptiHeat Control (3-trins restvarmeindikator)



ADVARSEL

 Forbrændingsrisiko ved restvarme!

OptiHeat Control angiver restvarmeniveauet. Induktionskogezone skaber den varme, der er nødvendig til madlavningen, i selve kogegejets bund. Glaskeramikken opvarmes af varmen i kogegejet.

BETJENINGSVEJLEDNING



Aktivering og deaktivering

Rør ved ① i 1 sekund for at tænde eller slukke for apparatet.

Automatisk slukning

Funktionen slukker automatisk for kogepladen hvis:

- Alle kogezone er slukket.
- Du ikke indstiller et varmetrin, når du har tændt for apparatet.

- Du spilder eller lægger noget på kontrolpanelet i mere end 10 sekunder (fra en pande, et viskestykke etc.). Signalet varer et stykke tid, og apparatet slukkes. Fjern genstanden, eller tør betjeningspanelet af.
- Apparatet bliver for varmt (f.eks. hvis en gryde koger tør). Du kan først bruge kogepladen, når kogezone er kølet af.
- Du ikke bruger egnet kogegrej. Symbolet  vises, og efter 2 minutter slukkes kogezone automatisk.
- Du ikke slukker for en kogezone eller ændrer varmetrin. Efter et stykke tid tændes , og apparatet slukkes. Se tabellen.

Tiderne for automatisk slukning

Temperaturindstilling	  - 	 - 	 - 	 - 
Kogezone slukkes efter	6 timer	5 timer	4 timer	1,5 timer

Varmetrin

Berør betjeningspanelet ved varmetrinnet. Skift op eller ned efter behov. Løft først fingeren, når den står på den ønskede indstilling.

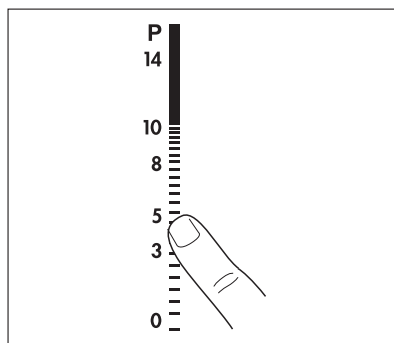

Brofunktionen

Brofunktionen forbinder to kogezone, så de fungerer som én samlet.

Vælg først det ønskede varmetrin for den ene af kogezoneerne.

Brofunktionen i venstre/højre kogezone aktiveres ved at berøre . Rør en af betjeningssensorerne i venstre/højre side for at indstille eller skifte varmetrin.

Brofunktionen deaktiveres ved at berøre . Nu fungerer kogezoneerne uafhængigt.

Opkogningsautomatik

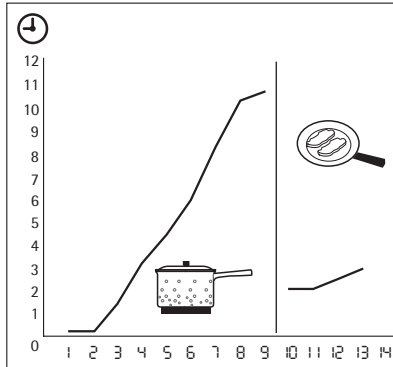

Du kan opnå det ønskede varmetrin hurtigere, hvis du slår opkogningsautomatikken til. Denne funktion vælger det højeste varmetrin i et stykke tid (se grafikken) og skruer derefter ned til det ønskede varmetrin

Sådan startes opkogningsautomatikken for en kogezone:

1. Rør ved **P** (**P** tændes i displayet).
2. Berør øjeblikkeligt det ønskede varmetrin. Efter 3 sekunder vises **R** i displayet. Funktionen slås fra ved at ændre varmetrin.

Boosterfunktion

Boosterfunktionen tilføjer ekstra effekt til induktionskogezoneerne. Boosterfunktionen er højest aktiv i 10 minutter. Derefter slår induktionszonen automatisk tilbage på det højeste varmetrin. Rør ved **P** for at slå funktionen til, **P** lyser. Funktionen deaktiveres ved at berøre et varmetrin **1** - **14**.

Effektstyring

Effektstyringen fordeler effekten parvis mellem to kogezone (se tegningen). Boosterfunktionen øger effekten til højeste niveau for den ene af de to kogezone. Effekten i den anden kogezone nedsættes automatisk til et mindre niveau. Displayet for den reducerede zone skifter mellem to niveauer.

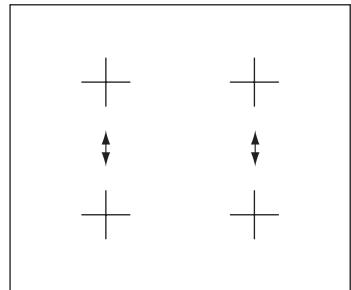





Timer

Nedtællingstimer

Brug Nedtællingstimeren til at indstille, hvor lang tid kogezone skal være tændt under én tilberedning.

Indstil nedtællingstimeren, når du har valgt kogezone.

Du kan indstille varmetrin før eller efter at du indstiller timeren.



- Sådan indstiller du kogezone:rør  flere gange, indtil kontrollampen for den ønskede kogezone tændes.
- Start af Nedtællingstimeren: rør timerens **+** for at indstille tiden (**00** - **99** minutter). Når lampen for kogezone blinker langsommere, er nedtællingen begyndt.
- Sådan aflæses resttiden: vælg kogezone med . Kontrollampen for kogezone begynder at blinke hurtigt. Displayet viser resttiden.
- Ændring af minuturet: vælg kogezone med . Rør ved **+** eller **-**.
- Sådan slås timeren fra: Vælg kogezone med . Rør ved **-**. Resttiden tæller baglæns ned til **00**. Lampen for kogezone slukkes. Du kan også slukke ved at berøre **+** og **-** samtidigt.

Når nedtællingen er slut, høres en lyd, og **00** blinker. Kogezone slukkes.

- Sådan slukker du for lyden: Rør 

CountUp Timer (Optællingstimer)

Brug CountUp Timer til at holde øje med, hvor længe kogezone er tændt.



- Sådan indstiller du kogezone (hvis du bruger mere end 1 kogezone):rør  flere gange, indtil kontrollampen for den ønskede kogezone tændes.
- Sådan tænder du CountUp Timer:rør timerens **-**, **UP** tændes. Når lampen for kogezone blinker langsommere, er tællingen begyndt. Displayet skifter mellem **UP** og den talte tid (minutter).
- Hvordan du holder øje med, hvor længe kogezone er tændt: Vælg kogezone med . Lampen for kogezone begynder at blinke hurtigt. Displayet viser den tid, kogezone er tændt.
- Sådan slås CountUp Timer fra: Vælg kogezone med  og rør **+** eller **-** for at slukke timeren. Lampen for kogezone slukkes.

Minutur

Du kan bruge timeren som minutur, når der ikke er tændt for kogezone. Rør ved . Rør ved **+** eller timerens **-** for at vælge tid. Når nedtællingen er slut, høres en lyd, og **00** blinker.



- Sådan slukker du for lyden: Rør 

STOP+GO

 -funktionen indstiller alle kogezone, der bruges på det laveste varmetrin ().

Når  anvendes, kan du ikke ændre varmetrinnet.



 -funktionen standser ikke timer-funktionen.

- For at aktivere denne funktion skal du berøre . Symbolet  tændes.
- For at deaktivere denne funktion skal du røre . Det først indstillede varmetrin aktiveres.

Lås

Når kogezone er i brug, kan du låse betjeningspanelet men ikke . Det forhindrer en utilsigtet ændring af varmetrinnet.

Indstil først varmetrinnet.

For at starte denne funktion skal du berøre . Symbolet  lyser i 4 sekunder.





Timeren forbliver tændt.

For at stoppe denne funktion skal du berøre . Det først indstillede varmetrin aktiveres. Funktionen deaktiveres også, når du slukker for apparatet.





Børnesikring

Funktionen hindrer utilsigtet betjening af apparatet.





Sådan aktiveres børnesikringen

- Tænd for apparatet med . Indstil ikke varmetrin .
- Rør ved  i 4 sekunder. Symbolet  tændes.
- Sluk for apparatet med .

Sådan deaktiveres børnesikringen

- Tænd for apparatet med . Indstil ikke varmetrin . Rør ved  i 4 sekunder. Symbolet  tændes.
- Sluk for apparatet med .





Sådan deaktiveres børnesikringen til en enkelt madlavning

- Tænd for apparatet med . Symbolet  tændes.
- Rør ved  i 4 sekunder. Indstil varmetrin inden 10 sekunder Du kan betjene kogesektionen.
- Når du slukker for apparatet med , aktiveres børnesikringen igen.

OffSound Control (deaktivering og aktivering af lydene)

Deaktivering af lydene

Sluk for apparatet.





Rør ved  i 3 sekunder. Displayet tændes og slukkes. Rør ved  i 3 sekunder.  tændes, lyden er slået til. Rør ved ,  tændes, lyden er slået fra.

Når denne funktion anvendes, kan du kun høre lyde, når:

- Du rører ved .
- Minuturet går ned
- Nedtællingstimeren tæller ned
- Du anbringer noget på betjeningspanelet.

Aktivering af lydene

Sluk for apparatet.

Rør ved  i 3 sekunder. Displayet tændes og slukkes. Rør ved  i 3 sekunder.  tændes, da lyden er slået fra. Rør ved ,  tændes. Lyden er slået til.

NYTTIGE OPLYSNINGER OG RÅD

 Brug induktionskogezoneerne med kogegrej, der er egnet hertil.



Stil kogegrejet på det kryds, som er på den kogeplade, du bruger. Dæk krydset helt. Den magnetiske del af kogegrejets bund skal mindst være 125mm. Induktionskogezone tilpasser sig automatisk til størrelsen af kogegrejets bund. Du kan bruge stort kogegrej på to kogezone samtidigt.

Kogegrej til induktionskogezone



For induktionskogezone skaber et stærkt elektromagnetisk felt hurtigt varme i kogegrejet.

Materiale

- **Egnet:** støbejern, stål, emaljeret stål, rustfrit stål, sandwichbund (mærket som egnet af producenten).
- **Uegnet:** aluminium, kobber, messing, glas, keramik, porcelæn.

Kogegrej er egnet til induktionskogezone, hvis ...

- noget vand kommer meget hurtigt i kog på en zone, der står på det højeste varmetrin.
- en magnet trækker i kogegrejets bund.



Bunden af kogegrejet skal være så tyk og plan som muligt.

Støjen under drift

Hvis du kan høre

- små knald: Kogegrejet består af forskellige materialer (sandwichstruktur).
- Fløjtende lyd: Du bruger en eller flere kogezone på højt varmetrin, og kogegrejet består af flere materialer (sandwichstruktur).
- brummen: Du bruger højt varmetrin.
- klikken: Elektronikken arbejder.
- hvislen, summen: Blæseren kører.

Lydene er normale og betyder ikke, at der er noget galt.

Spar på energien



- Om muligt lægges der altid låg på gryderne.
- Sæt kogegrejet på, inden der tændes for kogezone.

Öko Timer (øko-timer)



For at spare energi slukkes kogezonens varmelegeme før nedtællingstimeren lyder. Forskellen i betjeningstiden afhænger af det indstillede varmetrin og tilberedningstiden.

Eksempler på anvendelse

Oplysningerne i tabellen er kun vejledende.

Temperaturindstilling	Bruges til:	Tid	Gode råd
☐ 1	At holde færdig mad varm	efter behov	Læg et låg på kogegrejet.
1-3	Hollandaise, smelte: Smør, chokolade, gelatine	5-25 min	Bland ind imellem.
1-3	Stivne/størkne: Luftige omeletter, bagte æg	10-40 min	Læg låg på under tilberedningen.
3-5	Mørkogning af ris og mælkeretter, opvarmning af færdigretter	25-50 min	Tilsæt mindst dobbelt så meget væske som ris, rør rundt i mælkeretter under tilberedningen.
5-7	Dampning af grøntsager, fisk, kød	20-45 min	Tilføj nogle spsk. væske.
7-9	Dampning af kartofler	20-60 min	Brug højst ¼ l vand til 750 g kartofler.
7-9	Kogning af større portioner, sammenkogte retter og supper	60-150 min	Op til 3 l væske plus ingredienser.
9-12	Nænsom stegning: Schnitzler, cordon bleu (kalvekød), koteletter, frikadeller, pølser, lever, æg, pandekager, æbleskiver, samt opbagte saucer	efter behov	Vendes undervejs.
12-13	Kraftig stegning, hash browns (rösti), tournedos, steaks	5-15 min	Vendes undervejs.
14	Kogning af større mængder vand, pasta, brunng af kød (gullasch, grydesteg), friturekogning af pommes frites.		

Boosterfunktionen er velegnet til at varme store mængder vand.

Information om akrylmid

Vigtigt Ifølge nye videnskabelige undersøgelser kan der dannes sundhedsskadeligt akrylamid, hvis du bruner maden (især hvis den indeholder stivelse). Derfor anbefaler vi, at du tilbereder ved lavest mulig temperatur og ikke bruner maden for meget.

VEDLIGEHOLDELSE OG RENGØRING

Rengør altid apparatet efter brug.
Brug altid kogegrej med ren bund.



ADVARSEL



Skarpe genstande og slibende rengøringsmidler kan skade apparatet.
Af hensyn til din egen sikkerhed må du ikke rengøre apparatet med damp- eller højtryk-srensere.





i Skrammer eller mørke pletter i glaskeramikken betyder ikke noget for apparatets funktion.

Sådan fjernes snavs:

- Fjern straks:smeltet plastik, plastfolie og sukkerholdige madvarer. Ellers kan snavset beskadige apparatet. Brug en speciel skraber til glasset. Sæt skraberens skråt ned på glasoverfladen, og bevæg bladet hen over overfladen.
- Fjernes, når apparatet er kølet tilstrækkeligt ned:Rande af kalk eller vand, fedtstænk og metalskinnende misfarvning. Brug et rengøringsmiddel til glaskeramik eller rustfrit stål.
- Tør apparatet af med en fugtig klud og lidt opvaskemiddel.
- Slut med at tørre efter med en ren klud.

HVIS NOGET GÅR GALT

Fejl	Mulig årsag og løsning
Du kan ikke tænde for apparatet eller betjene det.	<ul style="list-style-type: none"> • Tænd for apparatet igen, og indstil varmetrinnet inden 10 sekunder. • Der er rørt ved 2 eller flere taster samtidigt. Berør kun én tast. • Låsen eller børnesikringen eller Stop+Go er slået til. Se kapitlet i brugsanvisningen. • Der er vand eller fedtstænk på betjeningspanelet. Tør betjeningspanelet af.
Der kommer et signal, apparatet slukker. Der lyder et signal, når der slukkes for apparatet.	Du har dækket et eller flere sensorfelter. Fjern genstanden fra sensorfelterne.
Apparatet slukkes.	Du lægger noget på  . Fjern genstanden fra sensorfeltet.
Restvarmeindikatoren tænder ikke.	Kogezonen er ikke varm, fordi den kun har været tændt i kort tid. Hvis kogezonen skulle være varm: Kontakt kundeservice.
Opkogningsautomatikken starter ikke.	<ul style="list-style-type: none"> • Der er restvarme på kogezonen. Lad kogezonen køle tilstrækkeligt af. • Det højeste varmetrin er valgt. Højeste varmetrin har samme effekt som den automatiske opkogningsfunktion.
Varmetrinnene skifter mellem to forskellige varmetrin.	Effektstyring er slået til. Se under "Effektstyring".
Sensorfelterne bliver varme.	Kogegrejet er for stort, eller du placerer det for tæt på betjeningspanelet. Sæt stort kogegrej på de bageste kogezoner, hvis det er nødvendigt.
Der lyder intet signal, når der panelets sensorfelter berøres.	Signalerne er slået fra. Slå signalerne til (se betjening af lyd fra).
 tændes	Automatisk slukning er tændt. Sluk for apparatet, og tænd igen.

Fejl	Mulig årsag og løsning
 tændes	<ul style="list-style-type: none"> • Der står ikke kogegrej på kogezone. Sæt kogegrej på kogezone. • Uegnet kogegrej. Brug egnet kogegrej. • Diameteren på kogegrejets bund er for lille til kogezone. Brug kogegrej med de rette mål. • Kogegrejet dækker ikke krydset. Dæk krydset helt.
 og et tal lyser.	Der er en fejl i apparatet. Kobl apparatet fra lysnettet i et stykke tid. Sluk på gruppeafbryderen, eller tag sikringen ud på tavlen. Tilslut igen. Hvis  lyser igen: Kontakt kundeservice.
 tændes	Der er en fejl i apparatet, fordi et kogegrej er kogt tør. Beskyttelsen mod "for varmt" for kogezone er tændt. Automatisk slukning er tændt. Sluk for apparatet. Fjern det varme kogegrej. Tænd for kogezone igen efter ca. 30 sekunder.  bør forsvinde, restvarmeindikatoren kan forblive tændt. Lad kogegrejet køle tilstrækkeligt af, og kontrollér det. Se afsnittet Kogegrej til induktionskogezone.

Hvis du har prøvet de ovennævnte forslag, uden at problemet er løst: Kontakt forhandleren eller kundeservice. Oplys specifikationerne på typeskiltet, den trecifrede kode for glaskeramik (der står i hjørnet af glaspladen) og den fejlmeddelelse, der lyser. Overbevis dig om, at du har betjent apparatet rigtigt. Hvis fejlen skyldes forkert betjening, er et teknikerbesøg fra servicecentret eller forhandleren ikke gratis, heller ikke i garantiperioden. Oplysninger om kundeservice og garantibetingelser står i garantihæftet.

MILJØHENSYN

Symbolet  på produktet eller på pakken angiver, at dette produkt ikke må behandles som husholdningsaffald. Det skal i stedet overgives til en affaldsstation for behandling af elektrisk og elektronisk udstyr. Ved at sørge for at dette produkt bliver bortskaffet på den rette måde, hjælper du med til at forebygge eventuelle negative påvirkninger af miljøet og af personers helbred, der ellers kunne forårsages af forkert bortskaffelse af dette produkt. Kontakt det lokale kommunekontor, affaldsselskab eller den forretning, hvor produktet er købt, for yderligere oplysninger om genanvendelse af dette produkt.

Emballage



Emballagematerialet er miljøvenligt og kan genanvendes. Plastdelene er mærket: >PE<,>PS<, osv. Aflever emballagens dele som husholdningsaffald på kommunens genbrugsstation.

TÄYDELLISTEN TULOKSIEN SAAVUTTAMISEKSI

Kiitämme teitä tämän AEG-tuotteen valitsemisesta. Olemme kehittäneet tämän tuotteen tarjotaksemme teille huipputasoisen suorituskyvyn moneksi vuodeksi. Laitteen innovatiiviset teknologiat tekevät elämästänne yksinkertaisempaa – kyseisiä ominaisuuksia ei välttämättä löydy tavallisista laitteista. Käyttäkää muutama minuutti lukemiseen, jotta voitte hyödyntää laitteen ominaisuudet parhaalla mahdollisella tavalla.

LISÄVARUSTEET JA KULUTUSHYÖDYKKEET

AEG-verkkomyymälästä löydätte kaiken tarvitsemanne kaikkien AEG-laitteidenne ulkonäön ja toiminnan säilyttämiseksi huippukunnossa. Korkeiden laatustandardien mukaan suunniteltujen ja valmistettujen lisävarusteiden lisäksi löydätte myymälästäimme erityisiä keittoastioita, ruokailuvälinekoreja, pullon pidikkeitä, erityisiä pyykinpesuspessejä, jne.



Vieraile verkkokaupassamme sivulla
www.aeg.com/shop

SISÄLLYS

- 20 Turvallisuusohjeet
- 21 Asennusohjeet
- 24 Laitteen kuvaus
- 25 Käyttöohjeet
- 30 Hyödyllisiä neuvoja ja vinkkejä
- 31 Hoito ja puhdistus
- 32 Käyttöhäiriöt
- 33 Ympäristönsuojelu

Tässä käyttöohjeessa käytetään seuraavanlaisia symbolimerkkejä:



Tärkeitä turvallisuuden ja laitteen asianmukaiseen käyttöön liittyviä ohjeita.



Yleistietoja ja vinkkejä



Ympäristönsuojeluohjeita

Oikeus muutoksiin pidätetään.



TURVALLISUUSOHJEET



Lue tämä käyttöohje huolellisesti ennen laitteen asentamista ja ensimmäistä käyttöä, jotta osaisit käyttää laitetta turvallisesti ja oikealla tavalla. Säilytä käyttöohjeet laitteen yhteydessä ja pidä ne laitteen mukana esimerkiksi asuntoa vaihtaessasi tai jos luovutat tai myyt laitteen toiselle henkilölle. Käyttäjien tulee hallita täydellisesti laitteen käyttö ja tuntea sen turvallisuustoiminnot.

Lasten ja taitamattomien henkilöiden turvallisuus



VAROITUS!

Älä anna fyysisesti tai aisteiltaan rajoittuneiden tai muulla tavalla taitamattomien tai kokeamattomien henkilöiden, mukaan lukien lapset, käyttää laitetta. Ellei heidän turvallisuudestaan vastuussa oleva henkilö valvo ja opasta heitä laitteen käytössä.

- Pidä kaikki pakkausmateriaalit lasten ulottumattomissa. Olemassa on tukehtumis- tai henkilövahinkovaara.
- Pidä lapset kaukana laitteesta käytön aikana ja sen jälkeen, kunnes laite on jäähtynyt.



VAROITUS!

Kytke lapsilukko toimintaan, jotta pikkulapset tai kotieläimet eivät voi vahingossa kytkeä laitetta toimintaan.

Käyttöturvallisuus

- Poista kaikki pakkausmateriaalit, tarrat ja suojamuovit laitteesta ennen sen ensimmäistä käyttöä.
- Kytke keittoalueet aina pois toiminnasta käytön jälkeen.
- Palovammojen vaara! Älä aseta metallisia esineitä, esimerkiksi ruokailuvälineitä tai kattiloiden kansia, keittotasolle. Ne voivat kuumentua.
- Implantoidun sydämentahdistimen käyttäjän tulee pitää ylävartalonsa vähintään 30 cm:n etäisyydellä toimintaan kytketystä induktiokeittotasosta.



VAROITUS!

Tulipalon vaara! Ylikuumentunut rasva ja öljy syttyy herkästi palamaan.

Asianmukainen käyttö

- Valvo laitteen toimintaa aina käytön aikana.
- Tämä laite on tarkoitettu ainoastaan kotitalouskäyttöön!
- Älä käytä keittotasoa työtasona tai laskualustana.
- Älä laita tulenarkoja nesteitä ja materiaaleja, helposti sulavia esineitä (esimerkiksi muovitai alumiiniesineitä) laitteen päälle tai sen lähelle.
- Ole varovainen kytkiessäsi muita laitteita keittotason lähellä olevaan pistorasiaan. Älä anna niiden virtajohtojen koskettaa keittotasoa tai kuumia astioita. Varo, että virtajohtot eivät takerru kiinni mihinkään.

Laitteen vaurioitumisen välttäminen.

- Jos lasipinnalle putoaa esineitä tai keittoastioita, pinta voi vaurioitua.
- Valuraudasta tai -alumiinista valmistetut tai vaurioituneen pohjan omaavat keittoastiat voivat naarmuttaa lasia. Älä siirrä niitä pinnan päälle.
- Älä anna nesteen kiehua kuiviin, jotta keittoastia ja lasipinta eivät vaurioidu.
- Älä laita keittoalueille tyhjiä astioita, älä myöskään kytke alueita toimintaan ilman keittoastiaa.
- Älä aseta alumiinifoliota laitteen päälle.
- Varmista, että työtason ja laitteen etuosan välissä on 5 mm:n ilmanvaihtoaukko.



VAROITUS!

Jos keittotason pintaan tulee särö, katkaise virta laitteesta sähköiskuvaaran välttämiseksi.

ASENNUSOHJEET



Kirjaa ennen asennusta muistiin arvokilven sarjanumero (Ser. Nr.).Arvokilpi sijaitsee laitteen pohjassa.

Modell HK764403IB	Prod.Nr. 949 595 192 00
Typ 58 GDD D4 AU	220-240 V 50-60 Hz Induction 7,4
Made in Germany	Ser.Nr. 7,4 kW
AEG	CE

Turvallisuusohjeet



VAROITUS!

Lue ohjeet huolellisesti!

- Tarkista, ettei laite ole vaurioitunut kuljetuksessa. Vaurioitunutta laitetta ei saa kytkeä verkkovirtaan. Ota tarvittaessa yhteys jälleenmyyjään.
- Laitteen asennuksen, sähköliittännän ja korjaukset saa suorittaa vain valtuutettu huolto-liike. Käytä vain alkuperäisiä varaosia.
- Kalusteeseen sijoitettavia laitteita saa käyttää vasta, kun ne on asennettu sopiviin, määräystenmukaisiin kalusteisiin ja työtasoihin.
- Laitteen teknisten ominaisuuksien muuttaminen tai muiden muutosten tekeminen laitteeseen on kielletty. Ne voivat aiheuttaa henkilövahinkoja ja laitteen vaurioitumisen.
- Asennuksessa tulee noudattaa käyttömaassa voimassa olevia lakeja, määräyksiä, direktiivejä ja standardeja (turvallisuusmääräykset, kierrätysmääräykset, sähköturvallisuusmääräykset jne.).
- Noudata mainittuja minimietäisyyksiä muihin laitteisiin ja kalusteisiin.
- Asennuksen on taattava kosketussuojaus. Laitteen alle saa asentaa laatikostoja vain, jos suoraan laitteen alle asennetaan suojalevy.
- Suojaa työtason leikatut pinnat kosteudelta käyttäen sopivaa tiivistettä.
- Kiinnitä tiiviste siten, että laitteen ja työtason väliin ei jää aukkoja.
- Suojaa laitteen alapinta esimerkiksi astianpesukoneesta tai uunista tulevalta höyryltä ja kosteudelta.

- Älä asenna laitetta oven viereen tai ikkunan alapuolelle. Muutoin ovi tai ikkuna voi avaimisen yhteydessä osua keittoastiaan ja kaataa sen.



VAROITUS!

Sähköiskuvaara. Noudata tarkasti sähköliitintää koskevia ohjeita.

- Sähköverkon liitin on jännitteinen.
- Tee sähköverkon liitin jännitteettömäksi.
- Varmista, että kosketussuoja on asennettu asianmukaisesti.
- Löysät tai vääränlaiset pistokkeet ja pistorasiat voivat aiheuttaa liittimen ylikuumentumisen.
- Myös pistorasian ja pistokkeen käsittely on annettava ammattitaitoisen sähköasentajan tehtäväksi.
- Käytä kaapelissa vedonpoistajaa.
- Yksi- tai kaksivaiheiliitännässä on käytettävä virtajohtoa, jonka tyyppi on H05BB-F Tmax 90°C (tai korkeampi).
- Vaihda vahingoittuneen virtajohdon tilalle erikoisjohto (tyyppi H05BB-F Tmax 90°C tai korkeampi). Ota yhteys valtuutettuun huoltoliikkeeseen.

Sähköliitintään on asennettava kytkin, joka erottaa laitteen kaikki navat sähköverkosta ja jonka kontaktien väli on vähintään 3 mm.

Käytä asianmukaisia eristyslaitteita: suojakytkimet, sulakkeet (ruuvattavat sulakkeet on irrotettava kannasta), vikavirtakytkimet ja kontaktorit.

Tiivisteen kiinnittäminen huulokseen

- Puhdista työpinnan huullos.
- Kiinnitä huuloksen yläpinnassa oleva tiivistysnauha leikatun osion reunoja pitkin.
- Leikkaa tiivistysnauha neljään osaan huuloksen reunojen pituuden mukaan.
- Tiivistysnauhojen päät on leikattava viistokulmaan huuloksen neljää kulmaa varten. Älä kiinnitä päitä päällekkäin.
- Kiinnitä tiivistysnauha tasaisesti huuloksen kulmaan. Varmista, ettei silikonia pääse ke-raamisen pinnan alle kaakeloinnin yhteydessä.
- Älä pidennä teippejä.

Asennus

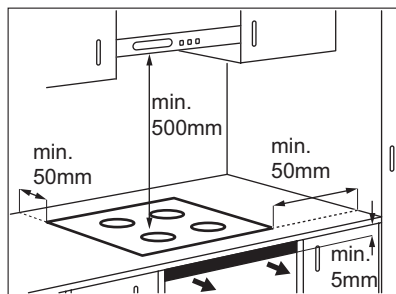
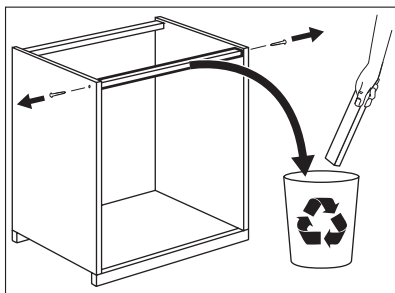

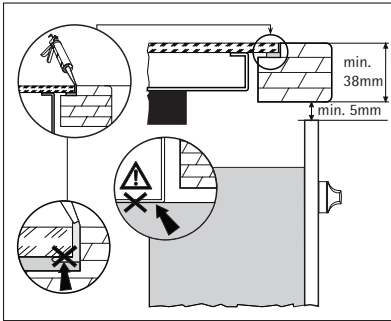
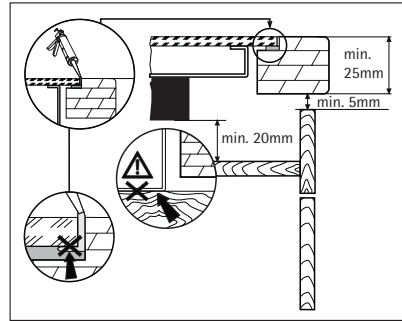
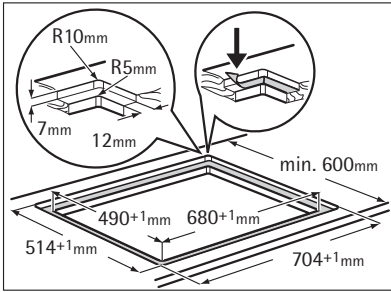

Jos käytät suojakoteloä (lisävaruste²⁾), ilmanvaih-
tauksen 5 mm:n tila etuosassa ja suojalattia lait-
teen alapuolella eivät ole tarpeen.
Et voi käyttää suojakoteloä, jos asennat laitteen
uunin yläpuolelle.

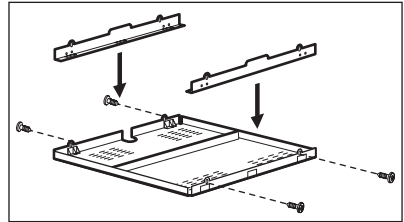

2) Suojakotelo ei välttämättä ole saatavilla kaikissa maissa lisävarusteena. Ota yhteys paikalliseen jälleenmyyjään.

LAITTEEN KUVAUS

Keittoalueet

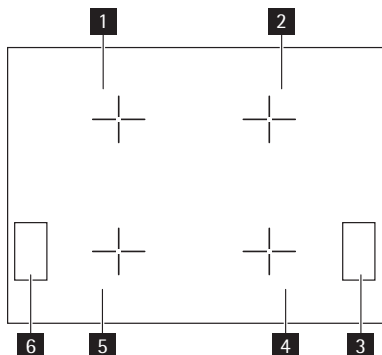

- 1** Induktiokeittoalue 2300 W, Power-toiminto 3200 W
- 2** Induktiokeittoalue 2300 W, Power-toiminto 3200 W
- 3** Käyttöpaneeli
- 4** Induktiokeittoalue 2300 W, Power-toiminto 3200 W
- 5** Induktiokeittoalue 2300 W, Power-toiminto 3200 W
- 6** Käyttöpaneeli

Käyttöpaneelin painikkeet

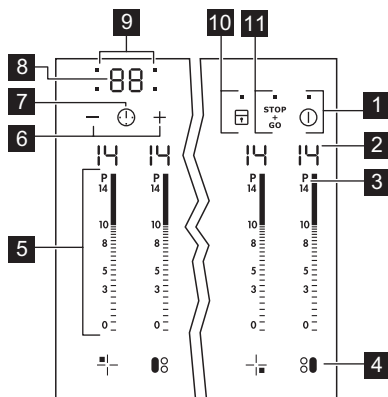

Laitetta käytetään kosketuspainikkeilla. Näytöt, merkkivalot ja äänimerkit ilmaisevat, mitkä toiminnot ovat käytössä.

	-kosketuspainike	-toiminto
1	ⓘ	Laitteen kytkeminen päälle ja pois päältä.
2	Tehotason näyttö	Näyttää tehotason.
3	P	Kytkee Power-toiminnon toimintaan.
4	⊞	Kytkee siltatoiminnon toimintaan.
5	Säätöpalkki	Tehotason asettaminen.
6	+ / -	Lisää tai vähentää aikaa.
7	⌚	Keittoalueen asettaminen.

	-kosketuspainike	-toiminto
8	Ajastimen näyttö	Näyttää ajan minuutteina.
9	Keittoalueiden ajastimen merkkivalot	Ilmaisevat, mille keittoalueelle aika on asetettu.
10		Lukitsee käyttöpaneelin/poistaa käyttöpaneelin lukituksen.
11		Käynnistää ja sammuttaa STOP+GO-toiminnon.

Tehotasojen näytöt

Näyttö	Kuvaus
	Keittoalue on kytketty pois toiminnasta.
	Keittoalue on toiminnassa.
	STOP+GO -toiminto on toiminnassa.
	Automaattinen kuumennus on toiminnassa.
	Power-toiminto on toiminnassa.
	Toimintahäiriö.
	OptiHeat Control (3-vaiheinen jälkilämmön ilmaisin): kypsennyksen jatkaminen / lämpimänäpito / jälkilämpö.
	Lukko/Lapsilukko on kytketty toimintaan.
	Keittoastia on sopimaton tai liian pieni, tai keittoalueella ei ole astiaa.
	Automaattinen virran katkaisu on toiminut.

OptiHeat Control (3-vaiheinen jälkilämmön ilmaisin)



VAROITUS!

Palovammojen vaara jälkilämmön vuoksi!

OptiHeat Control ilmaisee jälkilämmön tason. Induktiokeittoalueella kypsennyksen vaatima lämpö kohdistuu suoraan keittoastian pohjaan. Keittoastian lämpö kuumentaa keraamisen pinnan.

KÄYTTÖOHJEET



Kytkeminen toimintaan ja pois toiminnasta

Laitte kytetään toimintaan ja pois toiminnasta koskettamalla painiketta ① sekunnin ajan.

Automaattinen poiskytkentä

Virta katkeaa automaattisesti keittotasosta seuraavissa tilanteissa:

- Kaikki keittoalueet on kytketty pois toiminnasta.
- Et aseta tehotasoa kytkettyäsi laitteen toimintaan.

- Käyttöpaneelin päälle roiskuu jotakin tai sen päälle asetetaan jotakin (pannu, pyyhe, jne.) yli 10 sekunnin ajaksi. Merkkiäänä kuuluu jonkin aikaa, ja laite kytkeytyy pois toiminnasta. Ota esine pois tai pyyhi käyttöpaneeli.
- Keittoalue ylikuumenee (esimerkiksi kun neste kiehuu kuiviin paistinpannalla). Keittoalueen on annettava jäähtyä, ennen kuin voit käyttää keittotasoa uudelleen.
- Keittoastia on vääränlainen. Symboli  syttyy ja keittoalue kytkeytyy automaattisesti pois toiminnasta 2 minuutin kuluttua.
- Keittoaluetta ei kytketä pois toiminnasta eikä tehotasoa muuteta. Jonkin ajan kuluttua merkkivalo  syttyy ja laite kytkeytyy pois toiminnasta. Katso taulukko.

Automaattisen pois kytkennän ajat

Lämpötila-asetus	  - 	 - 	 - 	 - 
Keittoalue kytkeytyy pois toiminnasta seuraavan ajan kuluttua:	6 tuntia	5 tuntia	4 tuntia	1,5 tuntia

Tehotaso

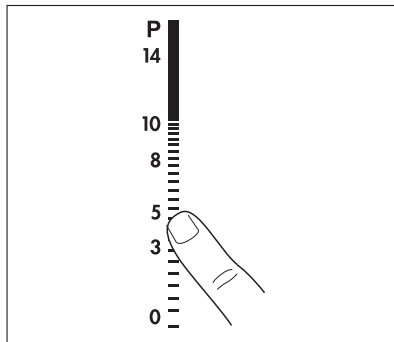

Kosketa säätöpalkkia tehotason kohdalta. Säädä sitä tarvittaessa ylös- tai alaspäin. Älä poista sormeasi palkista, ennen kuin tehotaso on haluamasi.





Siltatoiminto (Bridge-toiminto)

Siltatoiminto yhdistää kaksi keittoaluetta, jotka toimivat tämän jälkeen yhtenä keittoalueena.

Aseta ensin toisen keittoalueen tehotaso.

Kytke siltatoiminto toimintaan vasempaan/oikeaan keittoalueeseen koskettamalla  / . Voit asettaa tehotason tai muuttaa sitä koskettamalla yhtä vasemmalla/oikealla olevaa säätöanturia.

Voit kytkeä siltatoiminnon pois toiminnasta koskettamalla  / . Tämän jälkeen keittoalueet toimivat itsenäisesti.

Automaattinen kuumennus

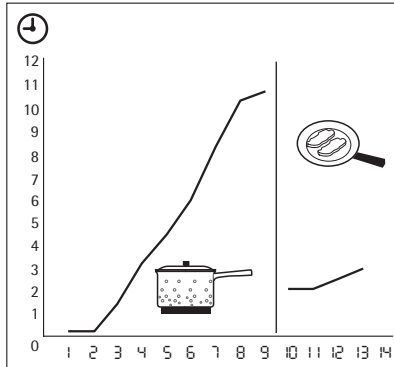

Voit saavuttaa vaaditun tehotason nopeammin, jos otat automaattisen kuumennustoiminnon käyttöön. Kyseinen toiminto asettaa korkeimman tehotason joksikin aikaa (katso kuva), ja laskee tehotason sen jälkeen vaadittuun asetukseen.

Automaattisen kuumennustoiminnon asettaminen keittoalueeseen:

1. Kosketa **P** (**P** tulee näkyviin näyttöön).
2. Kosketa välittömästi vaadittua tehotasoa. 3 sekunnin kuluttua näyttöön tulee näkyviin **P**.

Lopeta toiminto muuttamalla tehotasoa.

Power-toiminto

Power-toiminto lisää induktiokeittoalueiden käytettävissä olevaa tehoa. Power-toiminto kytkeytyy toimintaan enintään 10 minuutiksi kerrallaan. Sen jälkeen induktiokeittoalue kytkeytyy automaattisesti takaisin korkeimmalle tehotasolle. Toiminto otetaan käyttöön koskettamalla painiketta **P**. Merkkivalo **P** syttyy. Toiminto poistetaan käytöstä koskettamalla tehotasoa **1** - **14**.

Tehonhallinta

Tehonhallintatoiminto jakaa tehon kahden keittoalueen välille, jotka muodostavat keskenään parin (katso kuva). Power-toiminto nostaa tehon maksimitasolle parin yhdellä keittoalueella. Toisen keittoalueen teho laskee automaattisesti alhaisemmalle tasolle. Alhaisemman tehon omaavan alueen näyttö muuttuu kahdella tasolla.

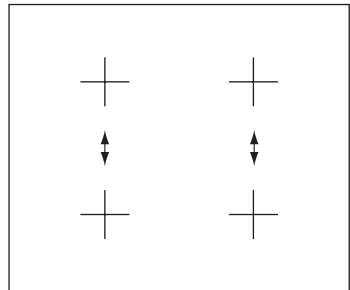













Ajastin

Ajanlaskenta-automatiikka

Ajanlaskenta-automatiikan avulla voit asettaa keittoalueen toiminta-ajan yhtä käyttökertaa varten.

Aseta ajanlaskenta-automatiikka valittuasi ensin keittoalueen.

Voit asettaa tehotason ennen ajastimen asettamista tai sen jälkeen.









- **Keittoalueen asettaminen:** kosketa painiketta  toistuvasti, kunnes halutun keittoalueen merkkivalo syttyy.
- **Ajanlaskenta-automatiikan kytkeminen toimintaan:** Kosketa ajastimen painiketta  ja aseta aika ( -  minuuttia). Kun keittoalueen merkkivalo vilkkuu hitaasti, ajan laskenta on käynnissä.
- **Jäljellä olevan ajan tarkistaminen:** Valitse keittoalue painikkeella . Keittoalueen merkkivalo vilkkuu nopeasti. Jäljellä oleva aika näkyy näytössä.
- **Ajanlaskenta-automatiikan muuttaminen:** aseta keittoalue valinnalla . Kosketa painiketta  tai .
- **Ajanlaskenta-automatiikan kytkeminen pois toiminnasta:** Valitse keittoalue painikkeella . Kosketa painiketta . Jäljellä oleva aika laskee takaisin arvoon . Keittoalueen merkkivalo sammuu. Voit kytkeä toiminnon pois päältä myös koskettamalla samanaikaisesti painikkeita  ja .

Kun aika on kulunut loppuun, laitteesta kuuluu äänimerkki ja näytössä vilkkuu . Keittoalue kytkeytyy pois toiminnasta.





- **Äänimerkin deaktivointi:** kosketa painiketta 

CountUp Timer (Ajanlaskenta-automatiikka)

Käytä CountUp Timer -toimintoa keittoalueen toiminta-ajan tarkkailemiseen.

- **Keittoalueen asettaminen (jos useampi kuin yksi keittoalue on toiminnassa):** kosketa painiketta  toistuvasti, kunnes halutun keittoalueen merkkivalo syttyy.
- **Toiminnon CountUp Timer kytkeminen toimintaan:** kosketa ajastimen painiketta  ja näyttöön syttyy . Kun keittoalueen merkkivalo vilkkuu hitaasti, ajan laskenta on käynnissä. Näytössä näkyy  ja ajastimen aika (minuuttia).
- **Tarkista keittoalueen toiminta-aika:** Valitse keittoalue painikkeella . Keittoalueen merkkivalo vilkkuu nopeasti. Näytössä näkyy keittoalueen toiminta-aika.
- **Toiminnon CountUp Timer kytkeminen pois toiminnasta:** Valitse keittoalue painikkeella  ja kytke ajastin pois toiminnasta koskettamalla painiketta  tai . Keittoalueen merkkivalo sammuu.

Hälytinajastin

Voit käyttää ajastinta myös hälytinajastimena silloin, kun keittoalueet eivät ole toiminnassa. Kosketa painiketta . Aseta aika koskettamalla ajastimen painiketta  tai . Kun aika on kulunut loppuun, laitteesta kuuluu äänimerkki ja näytössä vilkkuu .



- **Äänimerkin deaktivointi:** kosketa painiketta 

STOP+GO

 -toiminto kytkee kaikki toiminnassa olevat keittoalueet alhaisimpaan tehotasoon ().

Kun  on toiminnassa, tehotasoa ei voida muuttaa.



 -toiminto ei peruuta asetettua ajastusta.

- Kytke toiminto **päälle** koskettamalla . Symboli  syttyy.
- Kytke toiminto **pois päältä** koskettamalla . Aikaisemmin asettamasi tehoasetus tulee voimaan.

Lukitus

Voit lukita käyttöpaneelin painikkeet keittoalueiden ollessa toiminnassa virtapainiketta ① lukuun ottamatta. Lukitseminen estää tehotason muuttamisen vahingossa.

Aseta ensin tehotaso.

Kytke toiminto päälle koskettamalla . Symboli  palaa neljän sekunnin ajan.

Ajastin toimii edelleen.



Kytke toiminto pois päältä koskettamalla . Aikaisemmin asettamasi tehotaso tulee voimaan.

Kun sammutat laitteen, myös tämä toiminto sammuu.



Lapsilukko

Toiminto estää laitteen käyttämisen vahingossa.



Lapsilukon kytkeminen toimintaan

- Kytke laite toimintaan painikkeella ①. Älä aseta tehotasoa.
- Kosketa painiketta  neljän sekunnin ajan. Symboli  syttyy.
- Kytke laite pois toiminnasta painikkeella ①.

Lapsilukon kytkeminen pois toiminnasta

- Kytke laite toimintaan painikkeella ①. Älä aseta tehotasoa. Kosketa painiketta  neljän sekunnin ajan. Symboli  syttyy.
- Kytke laite pois toiminnasta painikkeella ①.





Lapsilukon deaktivoiminen yhden käyttökerran ajaksi

- Kytke laite toimintaan painikkeella ①. Symboli  syttyy.
- Kosketa painiketta  neljän sekunnin ajan. Aseta tehotaso 10 sekunnin kuluessa. Nyt voit käyttää laitetta.
- Kun katkaiset virran laitteesta painikkeella ①, lapsilukko on edelleen toiminnassa.

OffSound Control (Äänimerkkien poistaminen käytöstä ja käyttöön ottaminen)

Äänimerkkien poistaminen käytöstä

Kytke laite pois päältä.





Kosketa painiketta ① kolmen sekunnin ajan. Näytöt syttyvät ja sammuvat. Kosketa painiketta  kolmen sekunnin ajan.  syttyy ja äänimerkit on käytössä. Kosketa painiketta . Näytössä näkyy  ja äänimerkki on poistettu käytöstä.

Kun kyseinen toiminto on päällä, äänimerkit kuuluvat vain seuraavissa tapauksissa:

- kosketat painiketta ①
- hälytinajastin aktivoituu
- ajastimen aika kuluu umpeen
- käyttöpaneelin päälle asetetaan jokin esine.

Äänimerkkien ottaminen käyttöön

Kytke laite pois päältä.

Kosketa painiketta ① kolmen sekunnin ajan. Näytöt syttyvät ja sammuvat. Kosketa painiketta  kolmen sekunnin ajan.  syttyy, koska äänimerkit ovat pois käytöstä. Kosketa ,  syttyy. Äänimerkki on käytössä.

HYÖDYLLISIÄ NEUVOJA JA VINKKEJÄ



Käytä induktiokeittoalueille soveltuvia keittoastioita.



Aseta keittoastia keittoalueen rastiin päälle. Peitä rasti kokonaan. Keittoastian pohjan magneettinen osa on oltava vähintään 125 mm. Induktiokeittoalueet mukautuvat automaattisesti keittoastian pohjan kokoon. Voit käyttää suuria keittoastioita kahdella keittoalueella samanaikaisesti.

Induktiokeittoalueille soveltuvat keittoastiat



Induktiokeittoalueilla voimakas sähkömagneettinen kenttä luo keittoastian lämmön erittäin nopeasti.

Keittoastian materiaali

- **Hyväksytyt:** valurauta, teräs, emaloitu teräs, ruostumaton teräs, monikerroksinen pohja (valmistajan merkintä ilmaisee soveltuvuuden).
- **Sopimattomat:** alumiini, kupari, messinki, lasi, keramiikka, posliini.

Keittoastia soveltuu käytettäväksi induktiokeittotasolla, jos ...

- ... pieni määrä vettä kuumenee hyvin nopeasti korkeimmalla tehotasolla.
- ... magneetti tarttuu astian pohjaan.



Keittoastian pohjan tulee olla mahdollisimman paksu ja tasainen.

Käytön aikana kuuluvat äänet

Jos kuulet

- rätisevää ääntä: keittoastia on valmistettu useasta materiaalista (Sandwich-rakenne).
- piiskaavaa ääntä: käytät yhtä tai useampaa keittoaluetta korkealla tehotasolla ja keittoastia on valmistettu useasta eri materiaalista (Sandwich-rakenne)
- surisevaa ääntä: käytät korkeita tehotasoja.
- naksahelua: kuuluu sähköpiirien kytkeytyessä.
- hurisevaa ääntä: kuuluu puhaltimen toimiessa.

Nämä äänet ovat normaaleja, eivätkä ne tarkoita, että laitteessa olisi jokin vika.

Energian säästö



- Mikäli mahdollista, peitä keittoastia aina kannella.
- Aseta keittoastia keittoalueelle, ennen kuin kytket alueen toimintaan.

Öko Timer (Säästöajastin)



Energian säästämiseksi keittoalueen vastus kytkeytyy pois toiminnasta aikaisemmin kuin vähenevän aikanäytön ajastimen signaali. Toiminta-ajan erotus riippuu tehotasosta ja kypsensajasta.

Esimerkkejä keittotoiminnoista

Taulukossa annetut tiedot ovat ainoastaan suuntaa-antavia.

Teho- taso	Käyttökohde:	Aika	Vinkkejä
 1	Valmiiden ruokien lämpimänäpito	tarpeen mukaan	Aseta keittoastian päälle kansi
1-3	Hollandaise-kastike, voin, suklaan ja liivattteen sulattaminen	5-25 min	Sekoita aika ajoin.
1-3	Kiinteyttäminen: munakkaat, muna-juusto	10-40 min	Valmista kannen alla.
3-5	Riisin ja maitoruokien haudutus, valmisruokien kuumentaminen	25-50 min	Lisää nestettä riisin suhteen vähintään kaksinkertainen määrä, sekoita maitoruokia kypsennyksen aikana.
5-7	Höyrytetyt vihannekset, kala, liha	20-45 min	Lisää joitakin ruokalusikallisia nestettä.
7-9	Höyryssä kypsennetyt perunat	20-60 min	Käytä korkeintaan ¼ litraa vettä/750 g perunoita.
7-9	Suurten ruokamäärien kypsentäminen, pataruoat ja keitot	60-150 min	Enintään 3 litraa nestettä + valmistusaineet.
9-12	Leikkeiden, vasikanlihan, cordon bleun, leikkeiden, pyöryköiden, makkaroiden, maksan, kastikepohjan, kananmunien, ohukaisten ja munkkien paistaminen	tarpeen mukaan	Käännä kypsennyksen puolivälissä.
12-13	Voimakas paistaminen: sipuliperunat, ulkofilee, pihvit	5-15 min	Käännä kypsennyksen puolivälissä.
14	Suuren vesimäärän keittäminen, pastan keittäminen, lihan ruskistaminen (gulassi, patapaisti), ranskalaiset perunat.		

Power-toiminto soveltuu parhaiten suurten vesimäärien keittämiseen.

Tietoa akryyliamidista

Tärkeää Tuoreimpien tieteellisten tutkimustulosten mukaisesti (erityisesti tärkkelyspitoisten ruokien voimakas ruskistaminen voi aiheuttaa terveysvaaran akryyliamidin vuoksi. Sen vuoksi suosittelemme ruokien kypsennystä mahdollisimman alhaisessa lämpötilassa sekä liiallisen ruskistamisen välttämistä.

HOITO JA PUHDISTUS

Puhdista keittotaso jokaisen käytön jälkeen.
Tarkista aina, että keittoastian pohja on puhdas.



VAROITUS!

Terävät esineet ja kuluttavat puhdistusaineet voivat vaurioittaa laitetta.
Turvallisuussyistä laitetta ei saa puhdistaa höyrypesulaitteella tai painepesurilla.









Keraamisen pinnan naarmut tai tummat läiskät eivät vaikuta laitteen toimintaan.

Lian poistaminen:

- **Poista välittömästi:** sulanut muovi, muovikelmu ja sokeripitoinen ruoka. Muutoin liika voi aiheuttaa laitteeseen vaurioita. Käytä erityistä lasipintaan tarkoitettua kaavinta. Aseta kaavin viistosti lasipintaa vasten ja liikuta kaavinta pintaa pitkin.
- **Poista sitten, kun laite on jäähtynyt riittävästi:** kalkkirengaat, vesirengaat, rasvatahrat, kirkaat metalliset värimuutokset. Käytä keraamisen keittotason tai ruostumattoman teräksen puhdistukseen tarkoitettua puhdistusainetta.
- Puhdista laite kostealla liinalla käyttäen vähän puhdistusainetta.
- Kuivaa pinta lopuksi puhtaalla liinalla.

KÄYTTÖHÄIRIÖT

Ongelma	Mahdollinen syy ja korjaustoimenpide
Laite ei kytkeydy toimintaan tai ei muuten toimi.	<ul style="list-style-type: none"> Kytke laite uudelleen toimintaan ja aseta tehotaso 10 sekunnin kuluessa. Olet koskettanut useampaa kosketuspainiketta samanaikaisesti. Kosketa vain yhtä kosketuspainiketta. Lapsilukko tai painikelukitus tai Stop+Go on kytketty toimintaan. Katso luku "Käyttöohjeet". Käyttöpaneelilla on vettä tai rasvaroiskeita. Pyyhi käyttöpaneeli puhtaaksi.
Laitteesta kuuluu merkkiääni ja se kytkeytyy pois toiminnasta. Laitteesta kuuluu merkkiääni sen ollessa pois toiminnasta.	Yksi tai useampi kosketuspainike on peitetty. Poista esineet kosketuspainikkeiden päältä.
Laite kytkeytyy pois toiminnasta.	Kohteen ① päälle asetetaan jokin esine. Poista esineet kosketuspainikkeen päältä.
Jälkilämmön merkkivalo ei syty.	Keittoalue ei ole kuuma, koska sitä on käytetty vain vähän aikaa. Jos keittoalueen pitäisi olla kuuma, ota yhteys valtuutettuun huoltoliikkeeseen.
Automaattinen kuumennus ei toimi.	<ul style="list-style-type: none"> Keittoalue on vielä kuuma. Anna keittoalueen jäähtyä riittävästi. Korkein tehotaso on asetettu. Korkeimman tehotason teho on sama kuin automaattisen kuumennuksen tehotaso.
Tehotaso muuttuu kahden asetuksen välillä.	Tehonhallinta on käynnissä. Katso kohta Tehonhallinta.
Kosketuspainikkeet kuumenevat.	Keittoastia on liian suuri, tai se on liian lähellä painikkeita. Laita isokokoiset keittoastiat tarvittaessa takakeittoalueille.
Äänimerkkiä ei kuulu, kun kosketat käyttöpaneelin kosketuspainikkeita.	Äänimerkit on poistettu käytöstä. Ota äänimerkit käyttöön (ks. "Äänimerkkien hallinta").

Ongelma	Mahdollinen syy ja korjaustoimenpide
 syttyy	Automaattinen poiskytkentä on toiminnassa. Katkaise virta laitteesta ja kytke se uudelleen toimintaan.
 syttyy	<ul style="list-style-type: none"> Keittoalueella ei ole keittoastiaa. Aseta keittoastia keittoalueelle. Keittoastia on vääränlainen. Käytä oikeantyyppistä keittoastiaa. Keittoastian pohjan halkaisija on liian pieni keittoalueelle. Käytä oikean kokoista keittoastiaa. Keittoastia ei peitä rastia. Peitä rasti kokonaan.
 ja jokin numero syttyy.	Laitteessa on jokin vika. Kytke laite irti verkkovirrasta lyhyeksi ajaksi. Irrota sulake sulaketaulusta. Kytke virta uudelleen. Jos merkkivalo  syttyy uudelleen, ota yhteys valtuutettuun huoltoliikkeeseen.
 syttyy	Laitteen toimintahäiriön on aiheuttanut kuivaksi kiehunut keittoastia. Keittoalueen ylikuumentumissuoja on aktivoitunut. Automaattinen virran katkaisu on toiminut. Kytke laite pois päältä. Poista kuuma keittoastia tasolta. Kytke keittoalue uudelleen toimintaan noin 30 sekunnin kuluttua.  häviää näytöstä, jälkilämmön merkkivalo palaa. Anna keittoastian jäähtyä riittävästi ja tarkista sen soveltuvuus. Katso kohta "Induktiokeittotasolle soveltuvat keittoastiat".

Ellei ongelma poistu edellä kuvattujen toimenpiteiden avulla, ota yhteys valtuutettuun huoltoliikkeeseen tai kuluttajaneuvontaan. Ilmoita arvokilpeen merkityt tiedot, keraamisen keittotason kolmikirjaiminen tunnus (keraamisen pinnan kulmassa) sekä näytössä näkyvä virheilmoitus.

Varmista, että laitetta on käytetty oikein. Muutoin valtuutetun huoltoliikkeen käynnistä aiheutuvat kulut voidaan veloittaa myös takuuajana. Kuluttajaneuvonnan yhteystiedot ja taakuehdot on mainittu takuu- ja huoltokirjassa.

YMPÄRISTÖNSUOJELU

Tuotteeseen tai sen pakkaukseen merkitty symboli , osoittaa, että tätä tuotetta ei saa laittaa sekajätteen joukkoon, vaan se on toimitettava erilliseen sähkö- ja elektroniikkajätteen keräyspisteeseen.

Asianmukaisella jätehuollolla estetään mahdolliset ympäristö- ja terveyshaitat. Laitetta ei saa purkaa ennen jätehuoltoon luovuttamista eikä laitteen sisälle saa laittaa muita jätteitä. Tarkempia tietoja tämän tuotteen kierrättämisestä saat kuntasi jäteasioita hoitavalta viranomaiselta, liikkeestä josta tuote on ostettu tai internet sivuiltamme www.electrolux.fi.

Pakkausmateriaalit



Pakkausmateriaalit ovat ympäristöystävällisiä, ja ne voidaan kierrättää. Muoviosiin on merkitty materiaalin tunniste: >PE<, >PS<, jne. Vie pakkausmateriaalit asianmukaisiin jätteenkeräysastioihin.

FOR PERFEKTE RESULTATER

Takk for at du har valgt et AEG-produkt. Med dette produktet vil du oppleve perfekt kombinasjon mellom funksjonell design og optimal teknologi. Du kan være sikker på at du vil oppnå perfekte resultater, og at du har full kontroll med det du gjør. Vi vil be deg å lese denne bruksanvisningen nøye, for å få mest mulig nytte av produktet.

TILBEHØR OG FORBRUKSVARER

I AEG-nettbutikken, finner du alt du trenger for at AEG-produktene skal holde seg plettfrie og fungere perfekt. Sammen med et bredt spekter av tilbehør designet og utviklet etter høye kvalitetsstandarder, fra spesialkasseroller til bestikk-kurver, fra flaskeholdere til poser for ømfintlige tekstiler...



Besøk vår internetbutikk
www.aeg.com/shop

INNHold

36	Sikkerhetsinformasjon
37	Installasjonsanvisninger
40	Produktbeskrivelse
41	Bruerveiledning
45	Nyttige tips og råd
47	Stell og rengjøring
48	Hva må gjøres, hvis...
49	Miljøvern

Følgende symboler brukes i denne bruksanvisningen:



Viktig informasjon angående din personlige sikkerhet og informasjon om hvordan du kan unngå skader på apparatet.



Generelle informasjon og tips



Miljøinformasjon

Med forbehold om endringer.



SIKKERHETSINFORMASJON



Før din egen sikkerhets skyld og for å sikre korrekt bruk, bør du lese denne bruksanvisningen nøye før du installerer og bruker produktet. Ta vare på bruksanvisningen, og pass på at den følger med produktet hvis du selger eller flytter det. Den som bruker produktet må være godt kjent med sikkerhetsfunksjonene og hvordan produktet betjenes.

Sikkerhet for barn og sårbare personer



ADVARSEL

Ikke la personer, inkludert barn, med reduserte fysiske sanser, reduserte mentale evner eller mangel på erfaring og kunnskap bruke produktet. De trenger tilsyn eller må få instruksjon i bruken av produktet av en person som er ansvarlig for deres sikkerhet.

- Oppbevar all emballasje utilgjengelig for barn. Det er fare for kvelning eller skade.
- Hold barn borte fra produktet under og etter bruk, inntil produktet er avkjølt.



ADVARSEL

Aktiver barnesikringen for å hindre at små barn og kjæledyr aktiverer produktet ved et uhell.

Sikkerhet under bruk

- Fjern all emballasje, klistremerker og belegg fra produktet før første gangs bruk.
- Slå av koksesonene etter hver gang de har vært i bruk.
- Fare for forbrenning! Ikke legg metallgjenstander som bestikk eller grytelokk på kokeflaten. De kan bli varme.
- Personer med pacemaker må holde overkroppen minst 30 cm fra induksjonskoksesonene når de er slått på.



ADVARSEL

Brannfare! Overopphetet fett og olje kan ta fyr veldig raskt.

Riktig bruk

- Ha alltid tilsyn med produktet under bruk.
- Produktet er bare beregnet på privat bruk!
- Ikke bruk produktet som arbeids- eller oppbevaringsplass.
- Ikke legg eller oppbevar brennbare væsker eller materialer, gjenstander som smelter lett (plast eller aluminium) på eller i nærheten av produktet.
- Vær forsiktig når du kobler produktet til stikkontakter i nærheten. Ikke la ledninger komme borti produktet eller varme kokekar. Pass på at ledningene ikke floker seg.

Slik unngår du skade på produktet.

- Hvis gjenstander eller kokekar faller ned på glasset, kan overflaten bli skadet.
- Kokekar av støpejern, støpt aluminium eller kokekar med ødelagt bunn kan lage riper i glasset. Ikke dra dem bortover kokeflaten.
- Ikke la kokekar tørrkoke, da det skader kokekaret og glasset.
- Ikke bruk koksesonene med tomt kokekar eller uten kokekar.

- Ikke legg aluminiumsfolie på produktet.
- Pass på at ventilasjonsåpningen på 5 mm mellom benkeplaten og fronten på enheten ikke er tildekket.



**ADVARSEL**

Hvis det er sprekk i overflaten, må strømforsyningen kobles fra for å unngå elektrisk støt.

INSTALLASJONSANVISNINGER



Før montering bør du notere serienummeret (Ser. Nr.) som står på typeskiltet. Typeskiltet finner du på undersiden av produktet.

Modell HK764403IB	Prod.Nr. 949 595 192 00
Typ 58 GDD D4 AU	220-240 V 50-60 Hz Induction 7,4
Made in Germany	Ser.Nr. 7,4 kW
AEG	CE  

Sikkerhetsinformasjon

**ADVARSEL**

Dette må du lese!

- Kontroller at produktet ikke er blitt skadet under transport. Ikke koble til produktet hvis det er skadet. Snakk om nødvendig med leverandøren.
- Kun en autorisert servicetekniker kan montere, koble til eller reparere dette produktet. Bruk kun originale reservedeler.
- Innbygningsprodukter skal bare brukes når de er bygd inn i egnede skrog og arbeidsbenker som oppfyller standardene.
- Ikke modifiser eller endre spesifikasjonene til dette produktet. Fare for personskade eller skade på produktet.
- Følg lovene, forskriftene, direktivene og standardene som gjelder i brukslandet (sikkerhetsbestemmelser, forskrifter for resirkulering, sikkerhetsregler for elektrisitet osv.)!
- Overhold minimumsavstanden til andre produkter og enheter!
- Monter støtbeskyttelse. Ved montering av skuff direkte under produktet skal det for eksempel monteres beskyttelsesplate!
- Beskytt kantene på arbeidsbenken mot fuktighet med et passende tetningsmiddel!
- Produktet må monteres i benkeplaten, med en tetningslist som passer slik at det blir tett!
- Beskytt bunnen av produktet mot damp og fuktighet, f.eks. fra oppvaskmaskin eller stekeovn!
- Ikke monter produktet ved siden av en dør eller under et vindu! Varme kokekar kan bli skjøvet av produktet når du åpner døren eller vinduet.

**ADVARSEL**

Fare for skade pga. elektrisk strøm. Følg anvisningene for elektriske tilkoblinger nøye.

- Nettilkoplingsklemmen er strømførende.
- Skill nettilkoplingsklemmen fra strømmettet.

- Må monteres riktig for å beskytte mot støt.
- Løse og uforsvarlige kontaktforbindelser kan overopphete klemmen.
- En godkjent elektriker må montere klemmeforbindelsene.
- Bruk strekkavlaster.
- Med enkeltfase må den egnede strømledningen av type H05BB-F T_{max} 90 °C (eller høyere) brukes.
- En skadet strømledning skal erstattes med spesiell ledning (type H05BB-F T_{max} 90 °C eller høyere). Snakk med et autorisert servicesenter.

Produktet må ha en enhet i den elektriske installasjonen som gjør det mulig å koble den fra hovedstrømmen ved alle poler med en kontaktåpningsbredde på minst 3 mm.

Sørg for korrekte isolasjonsinnretninger: Vernebrytere, sikringer (sikringer av skrutypen skal fjernes fra holderen), jordfeilbrytere og kontaktorer.

Feste pakningen i utskjæringen

- Rengjør utskjæringen i benkeplaten.
- Fest tetningsbåndet som følger med, langs kantene på delen som er skåret ut.
- Kutt tetningsbåndet i fire deler som hver tilsvarer lengden på sporkantene.
- I de fire hjørnene av sporet må endene av tetningsbåndet skrånkjæres. Ikke fest endene oppå hverandre.
- Fest tetningsbåndet så det flukter med hjørnet av sporet. Pass på at det ikke kommer silikonmasse under glasskeramikken.
- Ikke strekk båndene.

Montering

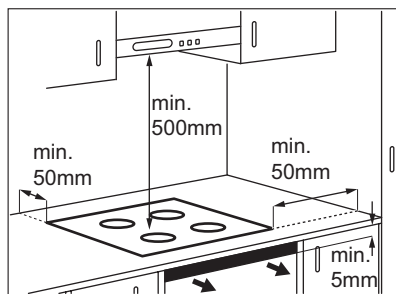
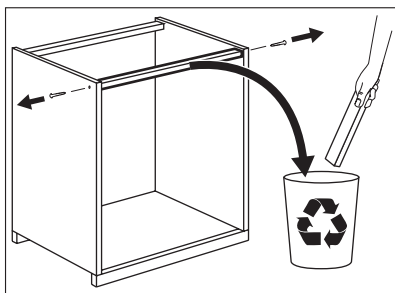

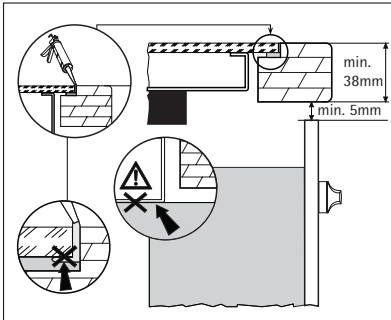
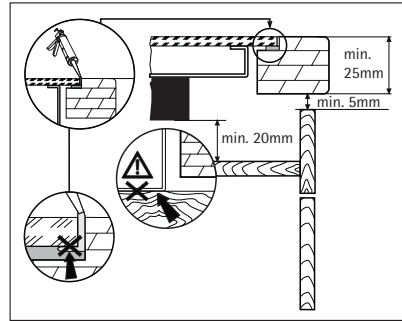
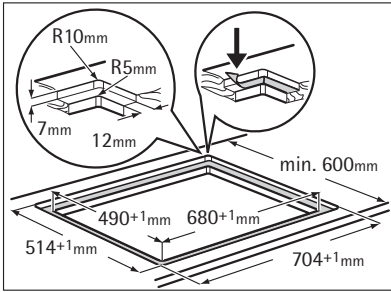

Hvis du bruker et beskyttelsessett (tilleggsutstyr³⁾), er 5 mm luftstrøm og annen deleplate mellom skuff og koketopp nødvendig. Du kan ikke bruke beskyttelsessettet hvis du monterer produktet over enovn.

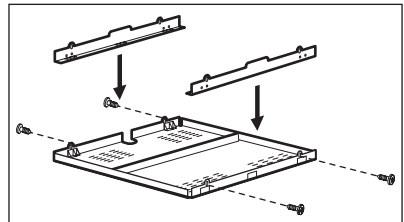

3) Beskyttelsessettet er kanskje ikke tilgjengelig i alle land. Ta kontakt med din lokale leverandør.

PRODUKTBEKRIVELSE

Oversikt over koketoppen

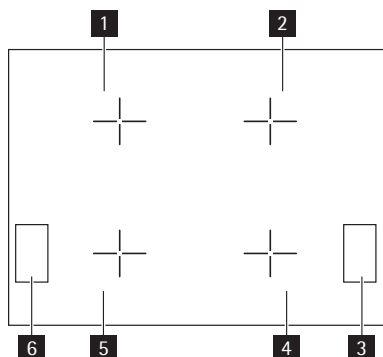

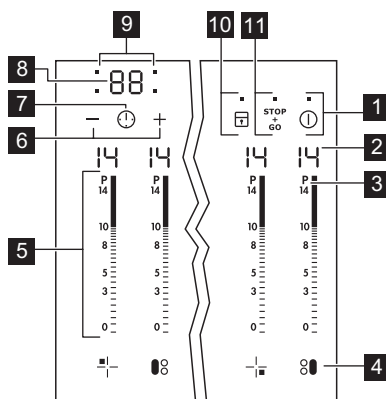

- 1** Induksjonskokesone 2300W, med powerfunksjon på 3200W
- 2** Induksjonskokesone 2300W, med powerfunksjon på 3200W
- 3** Betjeningspanel
- 4** Induksjonskokesone 2300W, med powerfunksjon på 3200W
- 5** Induksjonskokesone 2300W, med powerfunksjon på 3200W
- 6** Betjeningspanel

Oversikt over betjeningspanelet



Bruk sensorfeltene til å betjene produktet. Displayer, indikatorer og lydsignaler forteller hvilke funksjoner som er i bruk.

	sensorfelt	funksjon
1	Ⓚ	Den slår produktet på og av.
2	Et effekttrinndisplay	Den viser varmeinnstillingen.
3	P	Den aktiverer effektfunksjonen.
4	☉	Den aktiverer brofunksjonen.
5	En betjeningslinje	Den stiller inn effekttrinn.
6	+ / -	Den øker eller reduserer tiden.
7	⌚	Den angir kokesonen.

	sensorfelt	funksjon
8	Tidsurdisplayet	Den viser tiden i minutter.
9	Tidsurindikatorer for kokesonene	Den viser hvilken kokesone tiden er innstilt for.
10		Den låser/låser opp betjeningspanelet.
11		Den aktiverer og deaktiverer STOP+GO-funksjonen.

Effekttrinndisplay

Display	Beskrivelse
	Kokesonen er slått av.
	Kokesonen er slått på.
	 -funksjonen er aktivert.
	Den automatiske oppvarmingsfunksjonen er aktivert.
	Power-funksjonen er aktivert.
	Det har oppstått en feil.
	OptiHeat Control (tretrinns restvarmeindikator): koker fremdeles/varmholding/restvarme.
	Låsen/barnesikringen er aktivert.
	Ikke riktig type eller for lite kokekar, eller ikke noe kokekar på kokesonen.
	Den automatiske utkoblingsfunksjonen er aktivert.

OptiHeat Control (tretrinns restvarmeindikator)



ADVARSEL

 Forbrenningsfare som følge av restvarme!

OptiHeat Control viser mengden restvarme. Induksjonskokesonene gir den nødvendige varmen for tilberedning direkte i bunnen av kokekaret. Glasskeramikken blir varmet opp av varmen fra kokekaret.

BRUKERVEILEDNING



Aktivering og deaktivering

Berør  i et sekund for å aktivere eller deaktivere apparatet.

Automatisk utkobling

Denne funksjonen slår av koketoppen automatisk hvis:

- Alle kokesonene er deaktiverte.
- Du ikke velger effekttrinn etter at produktet er slått på.

- Du søler noe eller setter noe på betjeningspanelet i mer enn 10 sekunder (en gryte, en klut etc.). Lydsignalet høres en stund, deretter slås produktet av. Fjern gjenstanden eller vask betjeningspanelet.
- Produktet blir for varmt (f.eks. hvis en gryte koker tørr). Før koketoppen brukes igjen, må kokesonene være kalde.
- Du bruker ikke riktig type kokekar. Symbolet  tennes og kokesonen slås automatisk av etter 2 minutter.
- Du ikke slår av en kokesone eller endrer effekttrinnet. Etter en stund tennes  og produktet slås av. Referer til tabellen.

Tider for automatisk utkobling

Effekttrinn	  - 	 - 	 - 	 - 
Kokesonen slås av etter	6 timer	5 timer	4 timer	1,5 timer

Effekttrinnet

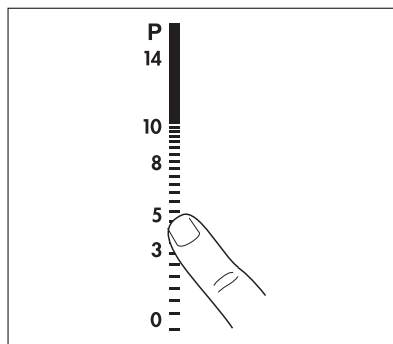

Berør betjeningslinjen ved effekttrinnet. Endre opp eller ned, hvis det er nødvendig. Ikke slipp før effekttrinnet er korrekt.



Sammenkoblet funksjon

Brofunksjonen forbinder to kokesoner og de opererer som én.

Still først inn effekttrinnet til en av kokesonene.

For å aktivere brofunksjonen for venstre/høyre kokesoner, berør  / . For å angi eller endre effekttrinnet, berør en av de venstre/høyre kontrollsensorene.

For å deaktivere brofunksjonen, berør  / . Kokesonene opererer uavhengig.

Automatisk oppvarming

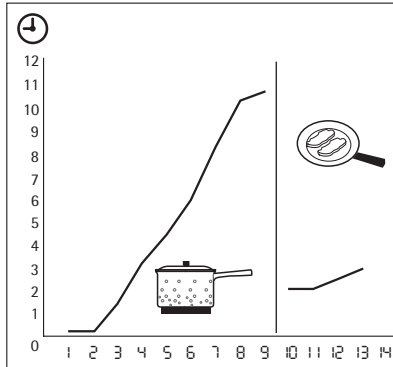

Det tar kortere tid å nå innstilt effekt dersom du aktiverer den automatiske oppvarmingsfunksjonen. Denne funksjonen aktiverer det høyeste effekttrinnet en bestemt tid (se illustrasjonen), og senker deretter effekttrinnet til den valgte innstillingen.

Slik aktiverer du den automatiske oppvarmingsfunksjonen for en kokesone:

1. Berør **P** . (**P** tennes i displayet).
2. Berør umiddelbart ønsket effekttrinn. Etter tre sekunder tennes **P** i displayet. Endre effekttrinn for å avbryte funksjonen.

Power-funksjonen

Power-funksjonen gir ekstra effekt til induksjonskokesonene. Power-funksjonen er aktivert i maks. 10 minutter. Deretter vil induksjonskokesonen automatisk gå tilbake til høyeste effekttrinn. Funksjonen aktiveres ved å berøre **P** , **P** tennes. Funksjonen deaktiveres ved å berøre et effekttrinn **1** - **14** .

Effektstyring

Effektstyringen deler effekten parvis mellom to kokesoner (se bilde). Power-funksjonen øker effekten til maks i én av de to kokesonene. Effekten reduseres automatisk i den andre kokesonen. Displayet for den reduserte sonen skifter mellom to effektnivåer.

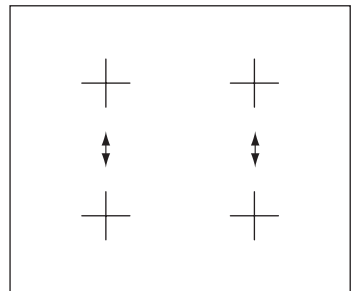





Tidsur

Tidsur med nedtelling

Bruk tidsuret med nedtelling til å stille inn hvor lenge en kokesone skal være på for bare denne ene gangen.

Still tidsuret med nedtelling når kokesonen er valgt.

Du kan velge effekttrinn før eller etter at du stiller inn tidsuret.



- For å stille inn kokesonene: berør  gjentatte ganger inntil indikatoren for den ønskede kokesonene tennes.
- Aktivere tidsuret med nedtelling: berør **+** på tidsuret for å stille inn tiden (**00 - 99** minutter). Nedtellingen starter når indikatoren for kokesonene begynner å blinke langsomt.
- For å vise gjenværende tid: velg kokesonene med . Indikatoren for kokesonene begynner å blinke raskt. Displayet viser gjenværende tid.
- For å endre tidsuret med nedtelling: velg kokesonene med . Berør **+** eller **-**.
- Deaktivere tidsuret: velg kokesonene med . Berør **-**. Gjenværende tid teller ned til **00**. Indikatoren for kokesonene slukker. Du kan også deaktivere tidsuret ved å berøre **+** og **-** samtidig.

Når nedtellingen er ferdig, høres et lydsignal og **00** blinker. Kokesonene slås av.

- Stoppe lydsignalet: berør 

CountUp Timer (Tidsur med optelling)

Bruk CountUp Timer til å kontrollere hvor lenge kokesonene er på.



- Velge kokesonene (hvis mer enn 1 kokesonene er på): berør  gjentatte ganger inntil indikatoren for ønsket kokesonene tennes.
- Aktivere CountUp Timer: berør **-** på tidsuret **UP** tennes. Optellingen starter når indikatoren for kokesonene begynner å blinke langsomt. Displayet veksler mellom **UP** og tiden som telles opp (minutter).
- Se hvor lenge kokesonene er på: velg kokesonene med . Indikatoren for kokesonene begynner å blinke raskt. Displayet viser tiden som kokesonene er på.
- Deaktivere CountUp Timer: velg kokesonene med , og berør **+** eller **-** for å deaktivere tidsuret. Indikatoren for kokesonene slukker.

Varselur

Tidsuret kan brukes som varselur når kokesonene ikke er på. Berør . Berør **+** eller **-** på tidsuret for å stille inn tiden. Når tiden er omme, høres et lydsignal og **00** blinker.



- Stoppe lydsignalet: berør 

STOP+GO

Med -funksjonen stilles alle de aktive kokesonene på laveste effekttrinnet ().

Når  er aktivert, kan du ikke endre effekttrinnet.

-funksjonen deaktiverer ikke tidsurfunksjonen.

- Berør  for å aktivere denne funksjonen. Symbolet  tennes.
- Berør  for å deaktivere denne funksjonen. Effekttrinnet som ble innstilt tidligere, vises.

Låse

Når kokesonene brukes, kan du låse kontrollpanelet, men ikke . Det hindrer utilsiktet endring av effekttrinnet.

Velg først effekttrinnet.

Berør  for å slå på denne funksjonen. Symbolet  vises i 4 sekunder.

Tidsuret blir værende på.





Berør  for å slå av denne funksjonen. Effekttrinnet som ble innstilt tidligere, vises.

Når du slår av produktet, stopper du også denne funksjonen.





Barnesikring

Denne funksjonen forhindrer utilsiktet bruk av koketoppen.





Aktivere barnesikringen

- Slå på koketoppen med . Ikke still inn effekttrinnet.
- Berør  i 4 sekunder. Symbolet  tennes.
- Slå av koketoppen med .

Deaktivere barnesikringen

- Slå på koketoppen med . Ikke still inn effekttrinnet. Berør  i 4 sekunder. Symbolet  tennes.
- Slå av koketoppen med .



Overstyre barnesikringen for kun én tilberedningstid

- Slå på koketoppen med . Symbolet  tennes.
- Berør  i 4 sekunder. Still inn effekttrinn innen 10 sekunder. Nå kan du bruke koketoppen.
- Når du slår av koketoppen med , blir barnesikringen aktivert igjen.

OffSound Control (Deaktivering og aktivering av lydsignalene)

Deaktivering av lydsignalene

Slå av produktet.





Berør  i 3 sekunder. Displayene lyser og slukker. Berør  i 3 sekunder.  tennes, lydsignalet er aktivert. Berør ,  tennes, lydsignalet er deaktivert.

Når denne funksjonen er på, hører du lyder bare når:

- du berører 
- Tiden på varseluret er omme
- Tidsuret med nedtelling kommer ned
- du legger noe på betjeningspanelet.

Aktivering av lydsignalene

Slå av produktet.

Berør  i 3 sekunder. Displayene lyser og slukker. Berør  i 3 sekunder.  lyser, fordi lyden er av. Berør ,  tennes. Lydsignalet er aktivert.

NYTTIGE TIPS OG RÅD



Bruk egnede kokekar på induksjonskokesonene



Sett kokeredskapet på krysset som er på kokeoverflaten. Dekk krysset fullstendig. Den magnetiske delen av bunnen på kokeredskapet må være minst 125 mm. Induksjonskokesonene tilpasser seg størrelsen av kokeredskapets bunn automatisk. Du kan bruke store kokeredskaper på to kokesoner samtidig.

Kokeredskaper for induksjonskokesoner

 På induksjonskokesoner lager et sterkt elektromagnetisk felt varmen i kokekaret raskt.

Kokeredskapets materiale

- Korrigerer: støpt jern, stål, emaljert stål, rustfritt stål, en bunn med flere lag (merket med dette av fabrikanten).
- Feil: aluminium, kobber, messing, glass, keramikk, porselen.

Kokeredskapet er riktig for induksjonskokekett hvis ...

- ... litt vann koker veldig raskt på en sone med høyeste effekttrinn
- ... en magnet fester seg til bunnen av kokeredskapet

 Kokeredskapets bunn må være så tykk og jevn som mulig.

Støy under bruk

Hvis du kan høre

- knekkelyder: kokekaret består av forskjellige materialer (sandwichkonstruksjon).
- plystrelyd: to eller flere kokesoner er innstilt på høye effekttrinn og kokekaret er laget av forskjellige materialer (sandwichkonstruksjon).
- summing du bruker høye effekttrinn.
- klikkelyder: det skjer elektriske koblinger.
- visling, summing: viften går.

Lydene er normale og betyr ikke at det er feil på produktet.

Energisparing

-  • Legg alltid lokk på kokekaret, hvis det er mulig.
- Sett kokekaret på kokesonen før du slår den på.

Öko Timer (Økotidsur)

-  For å spare energi slås kokesonen av før nedtellingen på tidsuret er ferdig. Forskjellen i driftstid avhenger av valgt effekttrinn og hvor lenge tilberedningen varer.

Eksempler på tilberedningsmåter

Opplysningene i tabellen er kun veiledende.

Effekttrinn	Brukes til:	Tid (Tid)	Tips
 1	Holde tilberedt mat varm	som nødvendig	Sett et lokk på kokeredskapet.
1-3	Hollandaise-saus, smelte: smør, sjokolade, gelatin	5-25 min	Bland innimellom.

Effekt-trinn	Brukes til:	Tid (Tid- me)	Tips
1-3	Stivne: eggeomelett, eggestand	10-40 min	Tilberedes med lokk.
3-5	Småkoke ris og melkeretter, varme opp ferdigretter	25-50 min	Tilsett minimum to ganger så mye væske som ris, og bland melkeretter på et tidspunkt av prosedyren.
5-7	Dampkoke grønnsaker, fisk, kjøtt	20-45 min	Tilsett noen spiseskjeer med væske.
7-9	Dampkoke poteter	20-60 min	Bruk maks. ¼ l vann til 750 g poteter.
7-9	Koke større mengder, gryteretter og supper	60-150 min	Opptil 3 liter væske pluss ingredienser.
9-12	Steke lett: schnitzel, cordon bleu av kalv, koteletter, kjøttkaker, pølser, lever, sausejevning, egg, pannekaker, smultringer	som nødvendig	Snus etter halve steketiden.
12-13	Steke kraftig, potetlapper, biffer	5-15 min	Snus etter halve steketiden.
14	Koke opp mye vann, koke pasta, brune kjøtt (gulasj, grytestek), friturekoke pommes frites.		

Power-funksjonen egner seg best til oppvarming av mye vann.

Informasjon om akrylamider

Viktig Ifølge ny vitenskapelig viten kan akrylamider utgjøre en helsefare når det stekes ved høy temperatur (særlig mat som inneholder stivelse). Vi anbefaler derfor at du tilbereder maten ved så lav temperatur som mulig og ikke steker den for hardt.

STELL OG RENGJØRING

Rengjør produktet etter hver bruk.
Bruk kokekar med ren bunn.



ADVARSEL

Skarpe gjenstander og slipende rengjøringsmidler kan forårsake skade på produktet. Av sikkerhetsmessige hensyn skal produktet ikke rengjøres med damp- eller høytrykksvaske-re.





Riper eller mørke flekker i glasskeramikken påvirker ikke produktets funksjon.





Fjerne smuss:

1. – Fjern straks: smeltet plast, plastfolie og mat som inneholder sukker. Hvis ikke, kan smusset forårsake skade på produktet. Bruk en spesialskrape til glasset. Plasser skrapen på glassflaten i en skarp vinkel og skyv bladet bortover flaten.

- Etter at produktet er avkjølt fjernes: kalkringer, vannringer, fettflekker, blanke metalliske misfarginger. Bruk et spesialrengjøringsmiddel for glasskeramikk eller rustfritt stål.
2. Rengjør produktet med en fuktig klut og litt rengjøringsmiddel.
 3. Til slutt gnir du produktet tørt med en ren klut.

HVA MÅ GJØRES, HVIS...

Feil	Mulig årsak og løsning
Du kan ikke slå på eller betjene produktet.	<ul style="list-style-type: none"> • Slå på produktet igjen og still inn effekttrinnet innen 10 sekunder. • Du har berørt to eller flere sensorfelt samtidig. Berør bare ett sensorfelt. • Barnesikringen, låsen eller Stop+Go er aktivert. Se kapitlet Bruksanvisning. • Det er vann eller fettsprut på betjeningspanelet. Rengjør betjeningspanelet.
Et lydsignal høres og produktet slås av. Et lydsignal høres når produktet er slått av.	Du har dekket til ett eller flere sensorfelt. Fjern gjenstanden fra sensorfeltene.
Ovnen slås av.	Du har satt noe  . Fjern objektet fra sensorfeltet.
Restvarmeindikatoren tennes ikke.	Kokesonen er ikke varm fordi den bare har vært i bruk en kort stund. Ta kontakt med kundeservice hvis kokesonen burde vært varm.
Den automatiske oppvarmingsfunksjonen fungerer ikke.	<ul style="list-style-type: none"> • Det er fremdeles restvarme i kokesonen. La kokesonen bli tilstrekkelig kald. • Det er valgt høyeste effekttrinn. Det høyeste effekttrinnet har samme effekt som den automatiske oppvarmingsfunksjonen.
Effekttrinnet endres mellom to trinn.	Effektstyringen er aktivert. Se avsnittet Effektstyring.
Sensorfeltene blir varme.	Kokekaret er for stort eller du har plassert det for nær betjeningspanelet. Plasser om nødvendig store kokekar på de bakre kokesonene.
Det høres ingen lydsignal når du berører sensorfeltene på panelet.	Signalene er deaktivert. Aktiver signalene (se OffSound-regulering).
 tennes	Den automatiske utkoblingsfunksjonen trer i funksjon. Slå av produktet og slå det på igjen.

Feil	Mulig årsak og løsning
 tennes	<ul style="list-style-type: none"> • Ingen kokekar på kokesonen. Sett kokekar på kokesonen. • Feil kokekar. Bruk riktig type kokekar. • Diameteren på kokekarets bunn er for liten for kokesonen. Bruk kokekar med riktige mål. • Kokekaret dekker ikke krysset. Dekk krysset helt.
 og tall tennes.	Det er en feil på produktet. Koble produktet fra strømforsyningen en stund. Koble fra sikringen i husets sikringskap. Koble til igjen. Hvis  tennes igjen, må du kontakte kundeservice.
 tennes	Det er en feil på produktet, fordi et kokekar koker tørt. Kokesone-ns overopphetingsvern trer i funksjon. Den automatiske utkoblingsfunksjonen trer i funksjon. Slå av produktet. Fjern det varme kokekaret. Slå på kokesonen igjen etter ca. 30 sekunder.  skal nå forsvinne, men restvarmeindikatoren kan fortsatt lyse. Avkjøl kokekaret tilstrekkelig og kontroller det i henhold til avsnittet Kokekar for induksjonskokesonen.

Kontakt forhandleren eller kundeservice hvis du har prøvd løsningsforslagene ovenfor, men problemet fortsatt ikke er løst. Angi opplysningene på typeskiltet, tresifret bokstavkode, kode for glasskeramikken (du finner den i hjørnet av glassflaten) samt feilmeldingen som vises.

Forsikre deg om at du har betjent produktet riktig. Hvis ikke, må du selv betale for service fra serviceteknikeren eller forhandleren, også i garantitiden. Anvisninger om kundeservice og garantibetingelser finner du i garanti-heftet.

MILJØVERN

Symbolet  på produktet eller på emballasjen viser at dette produktet ikke må behandles som husholdningsavfall. Det skal derimot bringes til et mottak for resirkulering av elektrisk og elektronisk utstyr. Ved å sørge for korrekt avhending av apparatet, vil du bidra til å forebygge de negative konsekvenser for miljø og helse som gal håndtering kan medføre. For nærmere informasjon om resirkulering av dette produktet, vennligst kontakt kommunen, renovasjonsselskapet eller forretningen der du anskaffet det.

Emballasje



Emballasjen er miljøvennlig og resirkulerbar. Deler av plast er merket med: >>PE<<,>PS<, osv. Kast emballasjematerialene som husholdningsavfall i riktig avfallsbeholder ved kommunens avfallsinnsamlingsstasjon.

FÖR PERFECT RESULTAT

Tack för att du valt denna produkt från AEG. Vi har skapat den så att du ska kunna få felfritt resultat i många år, med innovativa tekniker som gör livet enklare – funktioner som du inte skulle hitta hos vanliga produkter. Varsågod att ägna några minuter åt att läsa detta för att få ut så mycket som möjligt av produkten.

TILLBEHÖR OCH RESERVDLAR

I AEG:s webbutik finner du allting som du behöver för att hålla dina AEG-produkter snygga och i perfekt skick. Du hittar ett brett sortiment av tillbehör som utformats och tillverkats med de högsta kvalitetskrav man kan förvänta sig: från köksredskap för specialister till bestickkorgar, från flaskställ till tvättpåsar för ömtåliga plagg...



Besök webbshopen på
www.aeg.com/shop

INNEHÅLL

52	Säkerhetsinformation
53	Installationsanvisningar
56	Produktbeskrivning
57	Instruktioner för användning
61	Råd och tips
63	Underhåll och rengöring
64	Om maskinen inte fungerar
65	Miljöskydd

Följande symboler används i denna bruksanvisning:



Viktig information för din personliga säkerhet och information om hur skador undviks på apparaten.



Allmän information och tips



Miljöinformation

Med reservation för ändringar.



SÄKERHETSINFORMATION



För din säkerhet och för korrekt användning av produkten: läs denna bruksanvisning noga innan produkten installeras och används. Spara denna bruksanvisning och se till att den följer med produkten om du flyttar eller säljer den. Användaren måste veta hur produkten används och känna till dess säkerhetsfunktioner.

Säkerhet för barn och handikappade



VARNING

Låt inte personer (och det gäller även barn) med nedsatt fysisk förmåga, förståndshandikapp eller brist på erfarenhet och kunskap använda produkten. De ska övervakas eller instrueras vid användning av produkten av en person som ansvarar för deras säkerhet.

- Håll allt förpackningsmaterial utom räckhåll för barn. Det finns risk för kvävning eller skador.
- Håll barn på avstånd från produkten under och efter användning, tills produkten har kallnat.



VARNING

Aktivera barnlåset för att förhindra att småbarn eller husdjur oavsiktligt sätter på produkten.

Säkerhet under användning

- Ta bort allt förpackningsmaterial, dekalerna och folier från produkten före användning.
- Stäng av kokzonerna efter varje användningstillfälle.
- Risk för brännskador! Lägg inte föremål av metall, till exempel bestick eller kastrullock, på den yta som du använder för tillagningen. De kan bli varma.
- Användare som har en pacemaker implanterad måste hålla överkroppen på minst 30 cm avstånd från induktionskokzoner som är aktiva.



VARNING

Risk för brand! Alltför heta fetter och oljor kan snabbt antändas.

Korrekt användning

- Övervaka alltid produkten under användning.
- Denna produkt är enbart konstruerad för användning i hemmet!
- Använd inte produkten som arbets- eller avlastningsyta.
- Placera inte lättantändliga vätskor och material eller smältbara föremål (plast eller aluminium), på eller i närheten av produkten.
- Var försiktig när du ansluter produkten till eluttag i närheten. Låt inte elektriska ledningar vidröra produkten eller heta kokkärl. Låt inte elektriska ledningar trassla in sig.

Så här undviker du skador på produkten.

- Ytan kan skadas om föremål eller kokkärl faller på glaskeramiken.

- Kockkärl av gjutjärn, gjuten aluminium eller med skadade bottenar kan repa glaset. Flytta dem inte på ytan.
- Låt inte kockkärl torrkoka för att undvika skador på kockkärlen och glaset.
- Använd inte kokzonerna utan kockkärl eller med tomma kockkärl.
- Lägg inte aluminiumfolie på produkten.
- Säkerställ att ett luftcirkulationsutrymme på 5 mm mellan arbetsytan och enhetens framsida upprätthålls.



**VARNING**

Om ytan är spräckt, koppla loss produkten från eluttaget för att undvika elektriska stötar.

INSTALLATIONSANVISNINGAR



Före installationen bör du anteckna serienumret (Ser. Nr.) från typskylten. Typskylten finner du på produktens nedre ram.

Modell HK7644031B	Prod.Nr. 949 595 192 00
Typ 58 GDD D4 AU	220-240 V 50-60 Hz Induction 7.4
Made in Germany	Ser.Nr. 7.4 kW
AEG	  

Säkerhetsinstruktioner

**VARNING**

Du måste läsa detta!

- Kontrollera att produkten inte har skadats under transporten. Anslut inte produkten till nätet om den är skadad. Kontakta återförsäljaren vid behov.
- Endast en behörig fackman får installera, ansluta eller reparera denna produkt. Använd endast originaldelar vid reparationer och utbyten.
- Inbyggnadsprodukter får endast användas efter installation i lämpliga inbyggnadsenheter och arbetsbänkar enligt gällande standarder.
- Modifiera inte denna produkt och ändra inte dess specifikationer. Det finns då risk för personsador och skador på produkten.
- Gällande lagar, förordningar, direktiv och standarder i landet där produkten används måste följas (t.ex. säkerhetsbestämmelser, regler för kassering och återvinning och elektriska säkerhetsbestämmelser!)
- Kontrollera alltid minsta avstånd till andra produkter och enheter!
- Montera skydd mot stötar – lådorna ska till exempel endast monteras med en skyddsskiva direkt under produkten!
- Skydda kanterna i arbetsskivans urtag mot fukt med ett lämpligt tätningsmedel!
- Täta produkten mot arbetsskivan med ett riktigt tätningsmedel, så att det inte uppstår några springor!
- Skydda produktens undersida mot ånga och fukt, till exempel från en diskmaskin eller ugn!

- Installera inte produkten nära dörrar eller under fönster! Annars kan heta kokkärl knuffas av hällen när dörrar eller fönster öppnas.



VARNING

Risk för skador på grund av elektrisk ström. Följ instruktionerna om elektriska anslutningar noggrant.

- Nätanslutningsplinten är strömförande.
- Gör nätanslutningsplinten strömlös.
- Installera korrekt för att ge skydd mot stötar.
- Lösa och ej fackmässigt monterade kontakter kan orsaka överhettning i kopplingsplinten.
- En behörig elektriker skall installera de fasta anslutningarna.
- Använd en dragavlastande klämma för att skydda kabeln mot dragpåkänningar.
- Vid en- eller tvåfas nätanslutning skall en elkabel av typ H05BB-F Tmax 90 °C (eller högre) användas.
- Om nätkabeln skadats måste den bytas ut mot en specialkabel (typ H05BB-F Tmax 90 °C; eller högre). Kontakta vår lokala serviceavdelning.

Den elektriska installationen måste förses med en brytare som kan göra produkten strömlös vid alla poler med en kontaktseparation på minst 3 mm.

Du måste ha korrekta anordningar för att isolera: strömbrytare, säkringar (säkringar av skruvtyp tas ur hållaren), jordfelsbrytare och kontaktorer.

Fästa tätningen runt urtaget

- Rengör urtaget i bänkskivan.
- Sätt fast tätningsremsan på urtagets övre yta längs kanterna på den utskurna delen.
- Klipp tätningsremsan i fyra delar motsvarande längderna på urtagets kanter.
- För urtagets fyra hörn måste ändarna av tätningsremsorna klippas i lämplig vinkel. Fäst inte ändarna över varandra.
- Sätt fast tätningsremsan jämt i hörnet av urtaget. Se till att inget silikonpreparat kan komma ner under glaskeramikens injektering.
- Sträck inte ut remsorna.

Montering

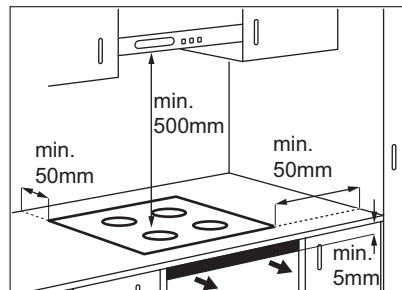
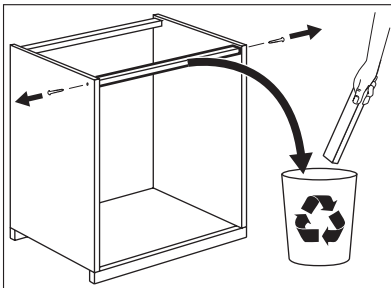

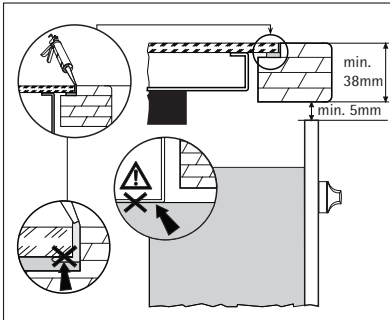
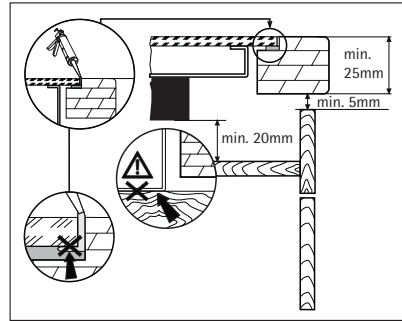
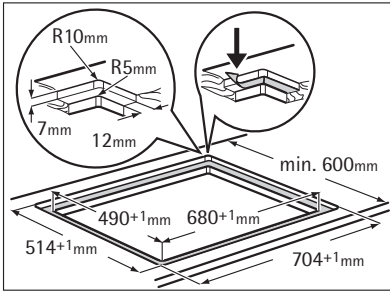

Om du använder en skyddslåda, Probox, (extra tillbehör⁴⁾) behövs inte det främre luftflödesområdet på 5 mm eller skyddsplåten som annars skulle fästas i kökssnickerierna. Du kan inte använda skyddslådan om du installerar produkten ovanför en inbyggnadsugn.

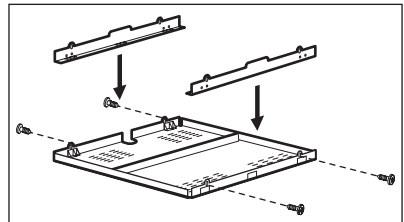

4) Skyddslådan (tillbehör) finns inte i alla länder. Kontakta din lokala återförsäljare.

PRODUKTBEKRIVNING

Beskrivning av hällen

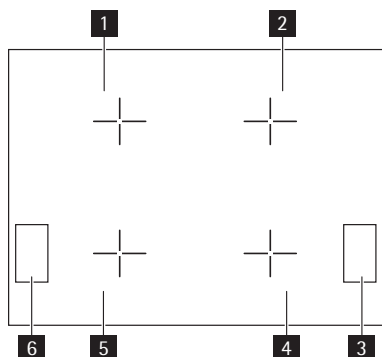

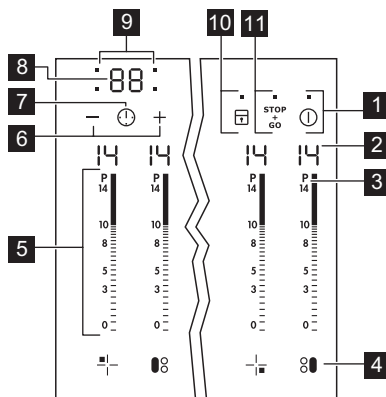

- 1** Induktionskokzon 2 300 W med effekt-funktion 3 200 W
- 2** Induktionskokzon 2 300 W med effekt-funktion 3 200 W
- 3** Kontrollpanel
- 4** Induktionskokzon 2 300 W med effekt-funktion 3 200 W
- 5** Induktionskokzon 2 300 W med effekt-funktion 3 200 W
- 6** Kontrollpanel

Beskrivning av kontrollpanelen



Använd touch-kontrollerna för att manövrera produkten. Displayerna, indikeringarna och ljudsignalerna markerar vilka funktioner som är aktiverade.

	touch-kontroll	funktion
1	ⓘ	Aktiverar och avaktiverar produkten.
2	Värmelägesdisplay	Visar det inställda värmeläget.
3	P	Aktiverar effektfunktionen.
4	⊕	Aktiverar överbryggningsfunktionen.
5	Inställningslist	Ställer in ett värmeläge.
6	+ / -	Ökar eller minskar tiden.
7	⌚	Ställer in kokzonen.

	touch-kontroll	funktion
8	Timerdisplay	Visar tiden i minuter.
9	Timerindikatorer för kokzoner	De visar för vilken kokzon tiden är inställd.
10		Låser/låser upp kontrollpanelen.
11		Aktiverar och inaktiverar funktionen STOP+GO.



Visningar av värmelägen

Display	beskrivning
	Kokzonen är avstängd.
 - 	Kokzonen är på.
	Funktionen ^{STOP} + _{GO} är påslagen.
	Funktionen Automax är aktiverad.
	Strömmen är påslagen.
 + siffra	Ett fel har uppstått.
 /  / 	OptiHeat Control (3-steps restvärmeindikering): tillagar fortfarande / varmhållning / restvärme.
	Funktionslåset/Barnlåset är aktiverat.
	Kokkärlet är olämpligt eller för litet, eller inget kokkärl är placerat på kokzonen.
	Den automatiska avstängningen är aktiverad.

OptiHeat Control (3-steps restvärmeindikering)



VARNING

 \  \  Risk för brännskador från restvärme!

OptiHeat Control visar restvärmenivån. Induktionskokzonerna skapar den värme som behövs för tillagningen direkt i kokkärlets botten. Glaskeramiken värms upp av restvärmen hos kokkärlet.

INSTRUKTIONER FÖR ANVÄNDNING



Aktivering och inaktivering

Tryck på  i 1 sekund för att sätta på eller stänga av produkten.

Automatisk avstängning

Funktionen stänger av hällen automatiskt om:

- Alla kokzoner är inaktiverade.
- Du inte ställer in värmeläge efter produkten har aktiverats.

- Du spiller något eller sätter något på kontrollpanelen längre än 10 sekunder (en kastrull, en handduk osv.). Signalen ljuder några gånger och produkten stängs av. Ta bort föremålet eller rengör kontrollpanelen.
- Produkten blir för het (t.ex. om ett kokkärl kokar torrt). Innan du använder hällen måste kokzonen kallna.
- Du använder felaktiga kokkärl. Symbolen  tänds och kokzonen stängs av automatiskt efter 2 minuter.
- Du inaktiverar inte en kokzon eller ändrar värmeläget. Efter en viss tid tänds  och produkten stängs av. Se tabellen.

Tider för automatisk avstängning

Värmeläge	 1 - 3	4 - 7	8 - 9	10 - 14
Kokzonen inaktiveras efter	6 timmar	5 timmar	4 timmar	1,5 timmar



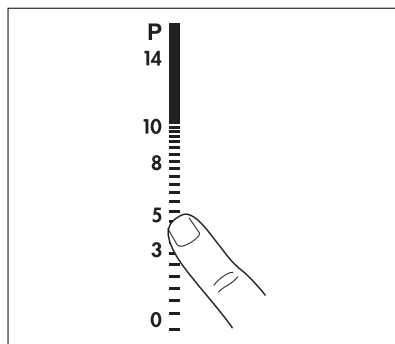

Värmeläge

Tryck på inställningslisten vid önskat värmeläge. Ändra uppåt eller neråt vid behov. Släpp inte förrän det rätta värmeläget är inställt.



Överbrygningsfunktion

Överbrygningsfunktionen kopplar ihop två kokzoner till en gemensam zon. Ställ först in värmeläget för en av kokzonerna.

Aktivera överbrygningsfunktionen för vänster/höger sidas kokzoner genom att trycka på  / . Ställ in eller ändra värmeläget med någon av vänster/höger touch-kontroll. Avaktivera överbrygningsfunktionen genom att trycka på  / . Kokzonerna fungerar nu oberoende av varandra.

Automax

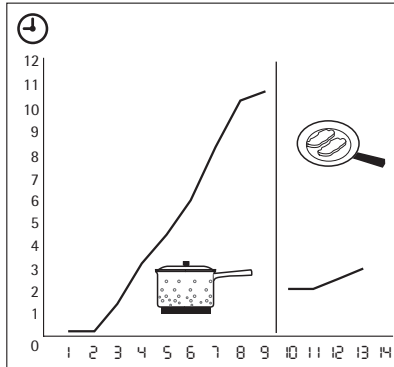

Du kan uppnå önskat värmeläge snabbare om du aktiverar funktionen Automax. Funktionen ställer in det högsta värmeläget under en viss tid (se illustrationen) och sänker sedan värmen till valt läge.

Starta funktionen Automax för en kokzon:

1. Tryck på **P** (**P** syns på displayen).
 2. Tryck direkt på önskat värmeläge. Efter 3 sekunder syns **P** på displayen.
- Stoppa funktionen genom att ändra värmeläge.

Effektfunktion

Effektfunktionen gör mer effekt tillgänglig för induktionskokzonerna. Effektfunktionen är aktiv i maximalt 10 minuter. Därefter kopplar induktionskokzonen automatiskt tillbaka till inställt värmeläge. För att aktivera funktionen, tryck på **P**, **P** tänds. Du inaktiverar funktionen genom att ändra värmeläget **1** - **14**.

Effektreglering

Effektregleringen delar upp effekten mellan två kokzoner parvis (se illustrationen). Effektfunktionen ökar effekten till den maximala nivån för en kokzon i paret. Minskar automatiskt effekten i den andra kokzonen till en lägre nivå. Displayen för den reducerade kokzonen växlar mellan två nivåer.

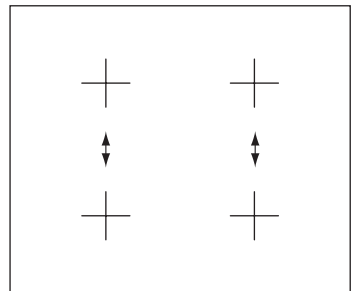





Timer

Nedräkningstimer

Använd nedräkningstimern för att ställa in hur länge kokzonen ska vara igång vid enbart detta tillagningstillfälle.

Ställ in nedräkningstimern efter valet av kokzon.

Du kan ställa in värmeläget innan eller efter att du har ställt in timern.



- Ställa in kokzonen: Tryck upprepade gånger på  tills indikeringen för den önskade kokzonen tänds.
- Så här aktiverar du nedräkningstimern: Tryck på **+** på timern för att ställa in tiden (**00 - 99** minuter). När kontrollampen för kokzonen börjar blinka långsamt, räknas tiden ned.
- För att se återstående tid: välj kokzonen med . Kokzonens indikering börjar blinka snabbt. På displayen visas den återstående tiden.
- Aktivera nedräkningstimern: välj kokzonen med . Tryck på **+** eller **-**.
- Avaktivera timern: välj kokzonen med . Tryck på **-**. Den återstående tiden räknas ner till **00**. Kokzonens indikering slocknar. Du kan också avaktivera genom att samtidigt trycka på **+** och **-**.

När tiden gått ut ljuder en signal och **00** blinkar. Kokzonen inaktiveras.

- Så här stänger du av ljudet: tryck på 

CountUp Timer (Uppräkningstimer)

Använd CountUp Timer för att kontrollera hur länge kokzonen är igång.

- För att ställa in kokzonen (om mer än en kokzon är i drift): Tryck upprepade gånger på  tills indikeringen för den önskade kokzonen tänds.
- Aktivera CountUp Timer: tryck på **-** på timern varpå **UP** tänds. När indikeringen för kokzonen börjar blinka långsammare räknas tiden upp. Displayen växlar mellan **UP** och räknad tid (minuter).
- För att se hur länge kokzonen är igång: välj kokzonen med . Kokzonens indikering börjar blinka snabbt. På displayen visas tiden som kokzonen är igång.
- Avaktivera CountUp Timer: välj kokzon med  och tryck på **+** eller **-** för att inaktivera timern. Kokzonens indikering slocknar.

Signalur

Timern kan användas som signalur när kokzoner inte används. Tryck på . Tryck på **+** eller **-** på timern för att ställa in tiden. När tiden gått ut ljuder en signal och **00** blinkar.



- Så här stänger du av ljudet: tryck på 

STOP+GO

Funktionen  ställer in alla påslagna kokzoner på det lägsta värmeläget ().

När  är igång kan du inte ändra värmeläget.

Funktionen  stoppar inte timerfunktionen.

- För att aktivera denna funktion, tryck på . Symbolen  tänds.
- För att inaktivera denna funktion, tryck på . Det tidigare inställda värmeläget tänds.

Lås

När kokzonen är aktiverad kan du låsa kontrollpanelen men inte . Funktionen förhindrar oavsiktliga ändringar av värmeläget.

Ställ först in värmeläget.

För att starta denna funktion, tryck på . Symbolen  tänds i 4 sekunder.

Timern förblir på.





För att stoppa denna funktion, tryck på . Det tidigare inställda värmeläget tänds.

När du stänger av produkten stängs även denna funktion av.





Barnlås

Denna funktion förhindrar oavsiktlig användning av produkten.





För att aktivera/inaktivera barnlåset

- Aktivera produkten med . Ställ inte in något värmeläge.
- Tryck på  i 4 sekunder. Symbolen  tänds.
- Inaktivera produkten med .

För att inaktivera barnlåset

- Aktivera produkten med . Ställ inte in något värmeläge. Tryck på  i 4 sekunder. Symbolen  tänds.
- Inaktivera produkten med .





För att kringgå barnlåset för ett enskilt tillagningstillfälle

- Aktivera produkten med . Symbolen  tänds.
- Tryck på  i 4 sekunder. Ställ in värmeläge inom 10 sekunder. Produkten kan nu användas.
- När du inaktiverar produkten med  aktiveras barnlåset igen.

OffSound Control (Avaktivering och aktivering av ljud)

Avaktivering av ljuden

Stäng av produkten.





Tryck på  i 3 sekunder. Displayerna tänds och släcks. Tryck på  i 3 sekunder.  tänds, och ljudet är nu på. Tryck på .  tänds, och ljudet är nu avstängt.

När denna funktion är igång hör du endast ljuden när:

- du trycker på 
- Signaluret ringer
- nedräkningstimern ringer
- Du ställer något på kontrollpanelen.

Aktivering av ljuden

Stäng av produkten.

Tryck på  i 3 sekunder. Displayerna tänds och släcks. Tryck på  i 3 sekunder.  tänds, eftersom ljudet är avstängt. Tryck på .  tänds. Ljudet är nu på.

RÅD OCH TIPS



Använd induktionskokzonerna med korrekt kokkärl.



Ställ kokkärlet på korset som är markerat på kokytan. Täck korset helt. Den magnetiska delen av kokkärlets botten ska vara minst 125 mm. Induktionskokzonerna anpassar sig automatiskt till storleken på kokkärlets botten. Du kan använda ett stort kokkärl på två kokzoner samtidigt.

Kokkärl för induktionskokzoner

 För induktionskokzoner genereras värme mycket snabbt i kokkärlet av ett kraftigt elektromagnetiskt fält.

Kokkärlsmaterial

- **Lämpliga:** gjutjärn, stål, emaljerat stål, rostfritt stål, botten med flera lager (märkt som lämpligt av tillverkaren).
- **Olämpliga:** aluminium, koppar, mässing, glas, keramik, porslin.

Kokkärl är lämpliga för en induktionshäll om ...

- ... Lite vatten mycket snabbt kokar upp på en kokzon som är inställd på det högsta värmeläget.
- ... En magnet fastnar på kokkärlets botten.

 Kokkärlets botten skall vara så tjock och plan som möjligt.

Ljud under användning

Om du hör

- knackande ljud: är kokkärlet tillverkat av olika material ("sandwichkonstruktion").
- visslande ljud: använder du en eller flera kokzoner med höga effektnivåer och kokkärlet är tillverkat av olika material ("sandwichkonstruktion").
- surrande: använder du höga effektnivåer.
- klickande: beror detta på elektriska omkopplingar.
- susande: beror detta på att fläkten är i drift.

Dessa ljud är normala och innebär inte att det är fel på produkten.

Spara energi

-  Sätt om möjligt alltid ett lock på kokkärlet.
- Sätt kokkärl på kokzonen innan den slås på.

Öko Timer (Eko-timer)

-  För att spara energi avaktiveras kokzonen före signalen från nedräkningstimern. Skillnaden i användningstiden beror på den inställda värmelnivån och tillagningstiden.

Exempel på olika typer av tillagning

Uppgifterna i tabellen är endast avsedda som vägledning.

Värme- läge	Använd för:	Tid	Tips
 1	Varmhållning av tillagad mat	efter be- hov	Lägg ett lock på ett kokkärl.
1-3	Hollandaisesås, smältning av: smör, choklad, gelatin	5-25 min	Rör om med jämna mellanrum.

Värme- lä- ge	Använd för:	Tid	Tips
1-3	Stanning: fluffiga omeletter, äggstanning	10-40 min	Tillaga med lock.
3-5	Småkoka ris och mjölkkrätter, värma färdiglagade rätter	25-50 min	Minst dubbelt så mycket vätska som ris, rör om mjölkbaserade rätter under tillagningen.
5-7	Ångkoka grönsaker, fisk, kött	20-45 min	Tillsätt några matskedar vätska.
7-9	Ångkoka potatis	20-60 min	Använd max. ¼ liter vatten till 750 g potatis.
7-9	Tillaga större mängder mat, stuvningar och soppor	60-150 min	Upp till 3 l vätska plus ingredienser.
9-12	Lätt stekning: schnitzel, cordon bleu, kotletter, kroketter, korv, lever, redning, ägg, pannkakor, munkar	efter behov	Vänd efter halva tiden.
12-13	Kraftig stekning, potatiskroketter, biff	5-15 min	Vänd efter halva tiden.
14	Koka stora mängder vatten, koka pasta, bryna kött (gulasch, grytstek), fritera pommes frites.		

Effektfunktionen är bäst för att värma upp stora mängder vatten.

Information om akrylamid

Viktigt Enligt de senaste vetenskapliga rönen kan akrylamid bildas om livsmedel bryns hårt (speciellt om de innehåller stärkelse), vilket kan utgöra en hälsorisk. Vi rekommenderar därför tillagning vid låga temperaturer och att inte bryna mat för hårt.

UNDERHÅLL OCH RENGÖRING

Rengör produkten efter varje användningstillfälle.

Använd alltid kokkärl med ren botten.



VARNING

Vassa föremål och slipande rengöringsmedel kan skada produkten.

Av säkerhetsskäl får produkten inte rengöras med ång- eller högtryckstvätt.





Repor eller mörka fläckor på glaskeramiken har ingen inverkan på hur produkten fungerar.





För att ta bort smuts:

1. – **Ta omedelbart bort:** smält plast, plastfolie och mat med socker. Smutsen kan skada produkten om du inte gör detta. Använd en speciell skrapa för glaset. Sätt skrapan snett mot glasytan och för bladet över ytan.

- Ta bort när produkten svalnat tillräckligt: kalkringar, vattenringar, fettstänk, glänsande metalliska missfärgningar. Använd ett speciellt rengöringsmedel för glaskeramik eller rostfritt stål.
2. Rengör produkten med en fuktig duk och lite rengöringsmedel.
 3. Torka sedan produkten torr med en ren duk.

OM MASKINEN INTE FUNGERAR

Problem	Möjlig orsak och åtgärd
Det går inte att aktivera eller använda produkten.	<ul style="list-style-type: none"> • Aktivera produkten igen och ställ in värmeläget inom 10 sekunder. • Du har tryckt på 2 eller flera touchkontroller samtidigt. Tryck bara på en touchkontroll. • Barnlåset eller låset eller funktionen Stop+Go är aktiverad. Se kapitlet Instruktioner för användning. • Det finns vatten eller fettstänk på kontrollpanelen. Rengör kontrollpanelen.
En signal hörs och produkten stängs av. En ljudsignal avges när produkten är avaktiverad.	Du har satt något på en eller flera touchkontroller. Ta bort föremålet från touchkontrollerna.
Produkten stängs av.	Du satte något på  . Ta bort föremålet från touchkontrollen.
Restvärmeindikatorn tänds inte.	Kokzonen är inte varm eftersom den bara har varit påslagen en kort stund. Kontakta vår serviceavdelning om kokzonen skulle vara varm.
Den automatiska uppvärmningsfunktionen, Automax, aktiveras inte.	<ul style="list-style-type: none"> • Kokzonen har fortfarande restvärme. Låt kokzonen bli tillräckligt sval. • Det högsta värmeläget är inställt. Det högsta värmeläget har samma effekt som den automatiska uppvärmningsfunktionen.
Värmeläget ändras mellan två nivåer.	Effektregleringen är aktiverad. Se avsnittet om effektreglering.
Touchkontrollerna blir varma.	Kokkärlet är för stort eller står för nära kontrollerna. Placera stora kokkärl på de bakre kokzonerna vid behov.
Det hörs inget ljud när du trycker på touchkontrollerna.	Ljudsignalerna är avaktiverade. Aktivera ljudsignalerna (se Slå på och av ljudsignaler).
 tänds	Den automatiska avstängningen har aktiverats. Inaktivera produkten och aktivera den igen.
 tänds	<ul style="list-style-type: none"> • Inget kokkärl på kokzonen. Ställ ett kokkärl på kokzonen. • Kokkärlet är olämpligt att använda. Använd rätt typ av kokkärl. • Diametern på kokkärlets botten är för liten för kokzonen. Använd kokkärl med rätt mått. • Kokkärlet täcker inte korset. Täck korset helt.

Problem	Möjlig orsak och åtgärd
 och en siffra tänds.	Det har uppstått ett fel på produkten. Koppla bort produkten från elnätet några minuter. Ta ur eller koppla från säkringen i husets/lägenhetens säkringsskåp. Anslut igen. Om  tänds igen ber vi dig kontakta vår serviceavdelning.
 tänds	Det har uppstått ett fel på produkten eftersom ett kokkärl har kokat torrt. Skyddet mot att kokkärl blir för heta för kokzonen har aktiverats. Den automatiska avstängningen har aktiverats. Stäng av produkten. Ta bort det heta kokkärlet. Aktivera kokzonen igen efter cirka 30 sekunder. Om  slocknar på displayen kan restvärmeindikatorn vara kvar. Låt kokkärlet kallna tillräckligt och kontrollera i avsnittet "Kokkärl för induktionskokzoner" att det är lämpligt att använda.

Kontakta återförsäljaren eller kundtjänst om du inte kan avhjälpa problemet med ovanstående förslag. Meddela data från typskylten, den tresiffriga koden och koden för glaskeramik (den sitter i hörnet på hällen) och felmeddelande som visas.

Säkerställ att du har använt produkten på rätt sätt. Annars kommer besök från servicetekniker eller fackhandlare inte att vara kostnadsfritt, inte ens under garantitiden. Anvisningar för kundservice och garantibestämmelser finns i garantihäftet.

MILJÖSKYDD

Symbolen  på produkten eller emballaget anger att produkten inte får hanteras som hushållsavfall. Den skall i stället lämnas in på uppsamlingsplats för återvinning av el- och elektronikkomponenter. Genom att säkerställa att produkten hanteras på rätt sätt bidrar du till att förebygga eventuellt negativa miljö- och hälsoeffekter som kan uppstå om produkten kasseras som vanligt avfall. För ytterligare upplysningar om återvinning bör du kontakta lokala myndigheter eller sophämtningstjänst eller affären där du köpte varan.

Förpackningsmaterial



Förpackningsmaterialen är miljövänliga och kan återvinnas. Plastdelarna är märkta med t.ex. >PE<, >PS<, etc. Kassera förpackningsmaterialen i därför avsedda behållare på kommunens sopstationer.

www.aeg.com/shop

892951735-A-382011

